

Changement d'outil rapide **Production efficace**



OUTILLAGE

SYSTÈME QUICK-LOCK

Optimisation de la production

Face à une industrie de l'emballage compétitive et en mutation constante, les convertisseurs doivent trouver des façons innovantes de répondre à des exigences de plus en plus élevées en matière de qualité, de flexibilité et de livraison.

Les nouvelles technologies ouvrent de nouveaux horizons pour améliorer la productivité et les solutions offertes aux clients. BOBST Quick-Lock est un système d'outillage à la pointe de la technologie qui établit de nouvelles normes de vitesse et de précision en offrant des gains d'efficacité et des économies de coût considérables pour les opérations de découpe, d'éjection et de séparation de poses.

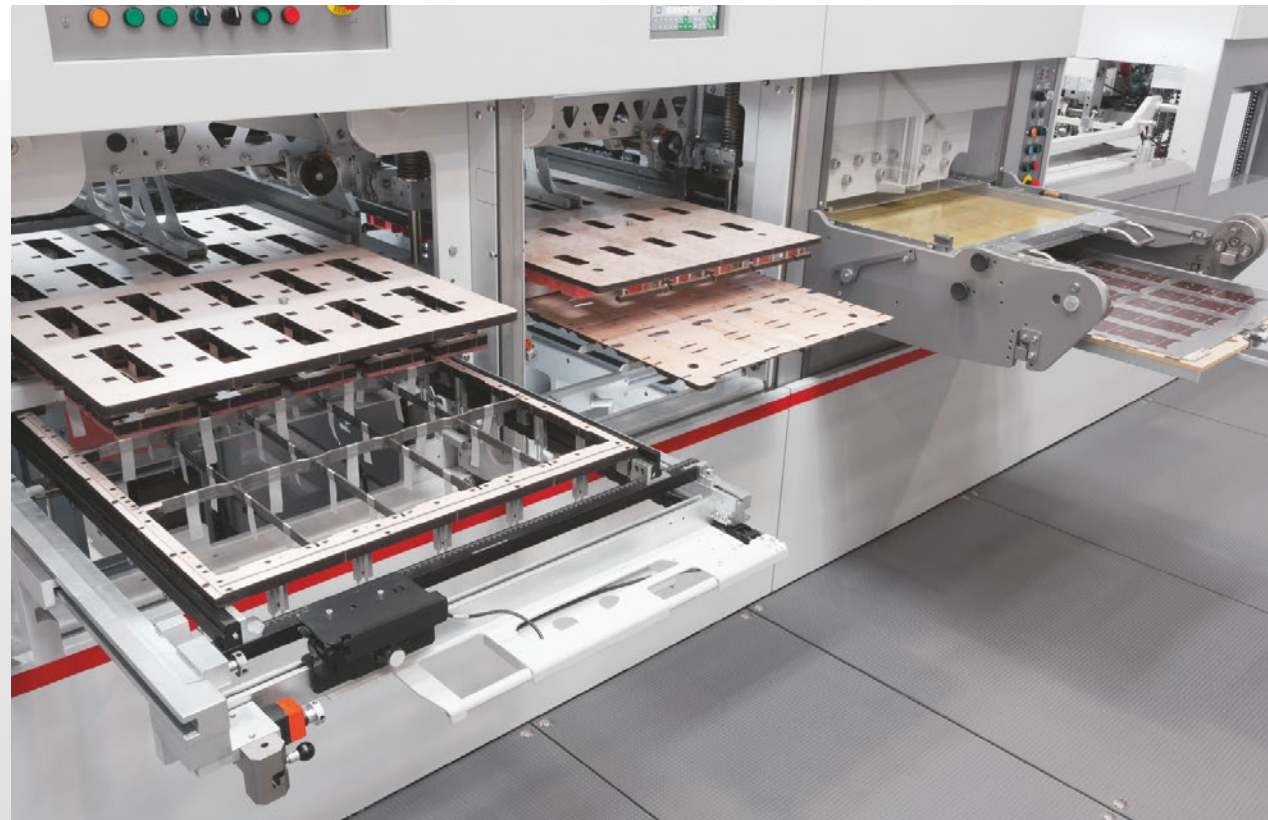

Gains de **productivité**



Qualité **BOBST constante**



Matériel d'outillage **économique**

SYSTÈMES QUICK-LOCK

- > Importance de l'outillage
- > Présentation
- > Station d'éjection
 - > Speed Lock
- > Station de séparation de poses
 - > Blank Lock
 - > Séparateur de poses
 - > Blank Fix
- > Votre machine BOBST
- > Programme de Certification pour les Formistes BOBST
- > Synthèse

Imprimez de manière responsable

Données et images non contractuelles.
Le fabricant se réserve le droit d'apporter des modifications sans préavis.
© BOBST SA 2020
BUSV-QLS-FR-0820

Augmentation de la productivité

Renforcez vos opérations avec Quick-Lock

Relevez les défis d'une hausse de production avec Quick-Lock, un système sans vis qui garantit le positionnement rapide et précis de tous vos outils dans les châssis de découpe et les cadres d'éjection et de séparation de poses.

Réalisez des économies d'emballage et de temps

Gagnez du temps dans la préparation et le changement des plaques de découpe grâce à une solution sûre et pratique qui place l'ensemble de vos outils dans un seul cadre, sans vis.

Précision exceptionnelle

La stabilité incomparable du cadre élimine tout jeu sur votre matériel grâce à la pression de ressort constante et garantit que tous les outils sont positionnés avec une tolérance de 0,1 mm.

Découvrez notre gamme

Le système BOBST Quick-Lock est adapté à toutes les tâches de façonnage. Explorez notre gamme et découvrez la solution la plus rapide et la plus efficace pour vos opérations de découpe, d'éjection et de séparation de poses.

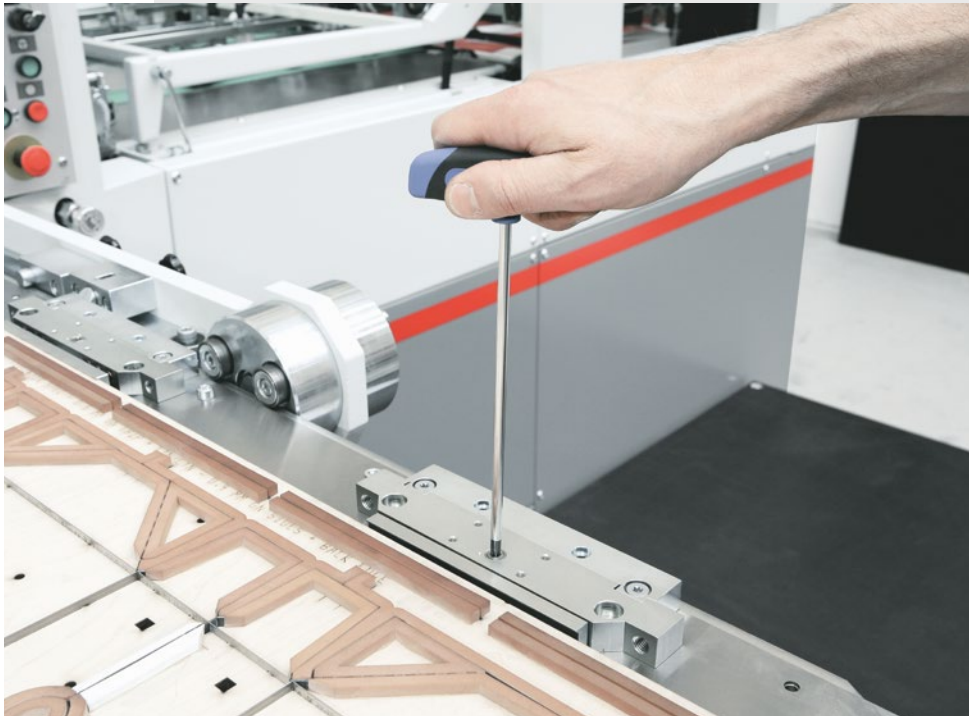

SYSTÈMES QUICK-LOCK

- > Importance de l'outillage
- > Présentation
- > Station d'éjection
 - > Speed Lock
- > Station de séparation de poses
 - > Blank Lock
 - > Séparateur de poses
 - > Blank Fix
- > Votre machine BOBST
- > Programme de Certification pour les Formistes BOBST
- > Synthèse

 Imprimez de manière responsable

Données et images non contractuelles.
Le fabricant se réserve le droit d'apporter des modifications sans préavis.
© BOBST SA 2020
BUSV-QLS-FR-0820

Speed Lock

Réduisez le temps de production

Alliez vitesse et précision dans votre station d'éjection grâce à Speed Lock.

Chargez simplement et rapidement les plaques d'éjection sans avoir besoin d'alignement ou de vis. Profitez de temps de réglage réduits, grâce aux cadres d'éjection et aux outils de séparation de poses devenus superflus, tout en continuant à garantir un positionnement et un équerrage parfaits.

Simplicité de montage

- Comprend un cadre supérieur complet et un système de verrouillage inférieur
- Le nouveau réglage de précision permet le déplacement latéral des planches d'éjection mâle et femelle
- Un seul opérateur nécessaire pour la configuration

Accélérez la production

- Réduction des temps de réglage
- Simplicité d'enregistrement des réglages et de fonctionnement

Système normalisé

- Compatible avec les dernières presses à découper
- En option : modifiable pour l'utilisation dans des cadres existants

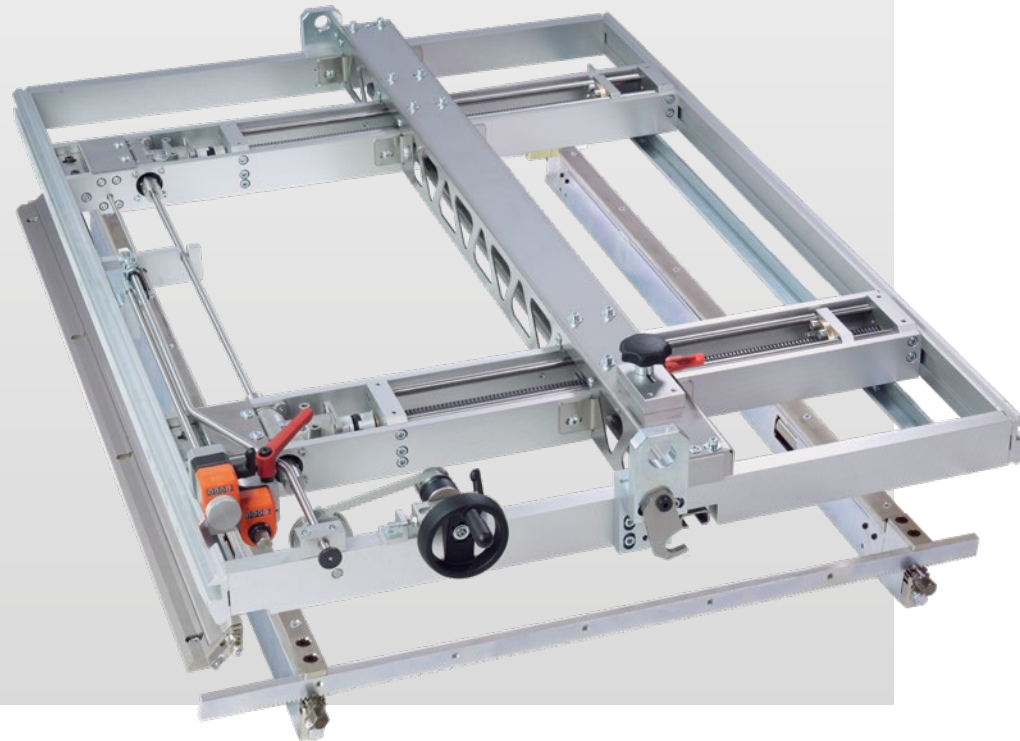

SYSTÈMES QUICK-LOCK

- > Importance de l'outillage
- > Présentation
- > Station d'éjection
 - > Speed Lock
- > Station de séparation de poses
 - > Blank Lock
 - > Séparateur de poses
 - > Blank Fix
- > Votre machine BOBST
- > Programme de Certification pour les Formistes BOBST
- > Synthèse

 Imprimez de manière responsable

Données et images non contractuelles.
Le fabricant se réserve le droit d'apporter des modifications sans préavis.
© BOBST SA 2020
BUSV-QLS-FR-0820

Blank Lock

Réglez et utilisez rapidement et en toute sécurité les formes sur la station de séparation de poses.

Il s'agit d'un système Quick-Lock pour les formes de séparation des poses supérieures présentant différentes tailles de plaques. Il permet de réaliser des gains de temps en supprimant l'alignement et le vissage de la forme supérieure mâle.

Simplicité de réglage

- Un seul opérateur nécessaire pour la configuration et le fonctionnement
- Positionnement rapide des formes sans alignement ni vissage
- Réduction du temps de réglage

Réglage instantané

- Équipé d'une technologie de réglage de précision pour un positionnement simple
- Conserve les zones de planche sous pression constante
- Les pièces rigides et non d'usure permettent des ajustement réguliers
- Garantit un alignement optimal de l'outillage

Système normalisé

- Compatible avec toutes les tailles de planche
- Disponible pour la plupart des modèles de presse à découper
- Compatible avec les normes Quick-Locking existantes

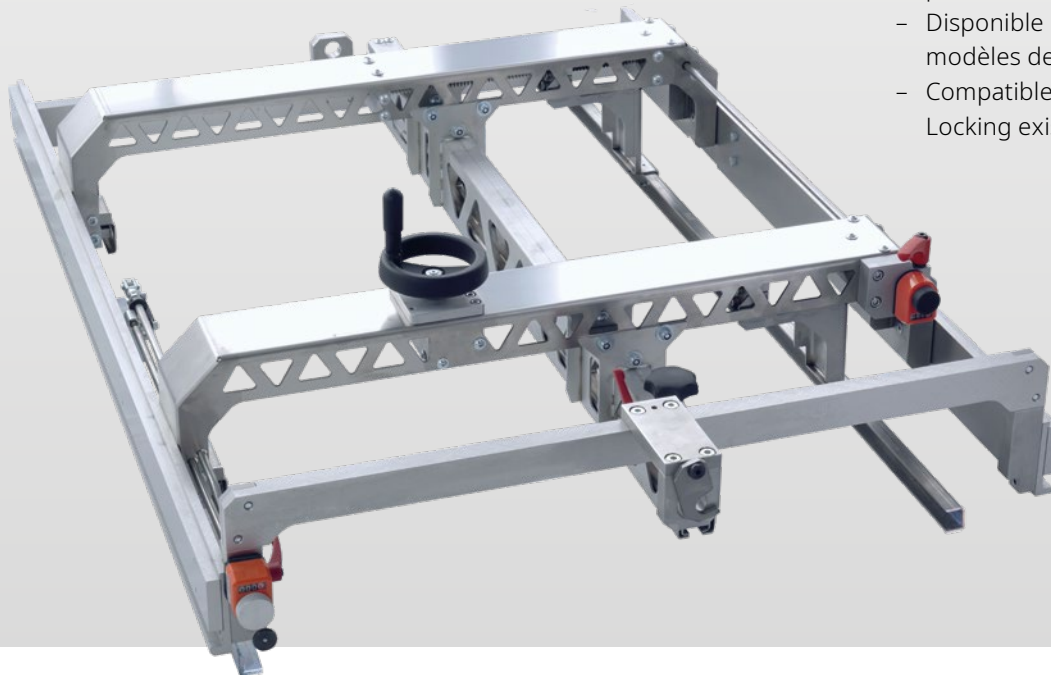

SYSTÈMES QUICK-LOCK

- > Importance de l'outillage
- > Présentation
- > Station d'éjection
 - > Speed Lock
- > Station de séparation de poses
 - > Blank Lock
 - > Séparateur de poses
 - > Blank Fix
- > Votre machine BOBST
- > Programme de Certification pour les Formistes BOBST
- > Synthèse

 Imprimez de manière responsable

Données et images non contractuelles.
Le fabricant se réserve le droit d'apporter des modifications sans préavis.
© BOBST SA 2020
BUSV-QLS-FR-0820

Séparateur de poses

Le passage de la simple séparation de poses à la séparation de feuilles efficaces.

Adaptable à votre situation

- Utilisation avec Flex Rack ou lames manuelles en continu
- Module de pinces disponible en option
- Disponible avec séparateur inférieur de déchet frontal

Il s'agit d'un système Quick-Lock pour les opérations de séparation de feuilles qui permet un changement des outils de découpe et un réglage de taille des feuilles rapides.

Configuration rapide

- Opération sans vis pour une configuration simple
- Un seul opérateur nécessaire pour l'installation et la configuration
- Réception rapide, efficace et ajustable

Production homogène

- Temps de changement réduit de la séparation de poses classique à la séparation de feuilles
- Le module d'ouverture des pinces crée un empilage droit qui permet au processus suivant de démarrer immédiatement
- Possibilité de changement rapide des outils de découpe grâce au séparateur de poses sans vis

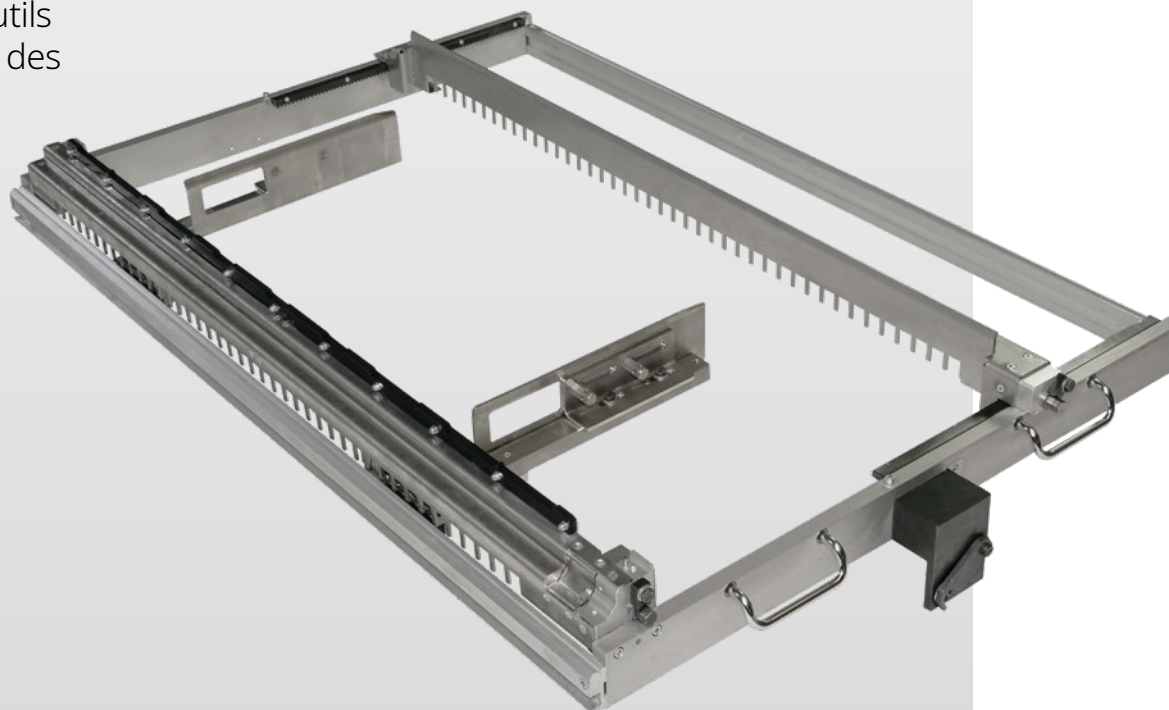

SYSTÈMES QUICK-LOCK

- > Importance de l'outillage
- > Présentation
- > Station d'éjection
 - > Speed Lock
- > Station de séparation de poses
 - > Blank Lock
 - > Séparateur de poses
 - > Blank Fix
- > Votre machine BOBST
- > Programme de Certification pour les Formistes BOBST
- > Synthèse

 Imprimez de manière responsable

Données et images non contractuelles.
Le fabricant se réserve le droit d'apporter des modifications sans préavis.
© BOBST SA 2020
BUSV-QLS-FR-0820

Blank Fix

Créez des formes de séparation des poses et de découpe des feuilles à la station de séparation de poses.

Kit d'outillage de séparation de poses et de séparation de feuilles, comprenant une tôle de fond, des blocs de séparation et des multi-presseurs.

Kit d'outils complet

Le système Blank Fix comprend :

- Une planche en bois de la taille de feuille maximale avec plaque perforée supérieure
- Douille filetée à pointes et dispositif de centrage
- Trois tailles de blocs Blank Fix différentes
- Set de multi-presseurs

Fiable

- Permet de prolonger la durée de vie de votre outillage
- Longue durée de vie pour coûts de maintenance réduits

Simplicité de réglage

- Séparez facilement les blocs et les multi-presseurs
- Créez des formes de séparation sur mesure, rapidement
- Simplicité de manipulation grâce au système magnétique sans vis
- Outil final prêt en quelques minutes
- Le séparateur de déchets avant est en option et sert à séparer les déchets des pinces lors de la séparation des feuilles

Flexible

- Adapté à différentes mises en page
- Disponible pour des tailles de planche jusqu'à 1 620 mm
- Peut-être utilisé comme forme de séparation de poses supérieure universelle ou pour l'empilage flexible de feuille

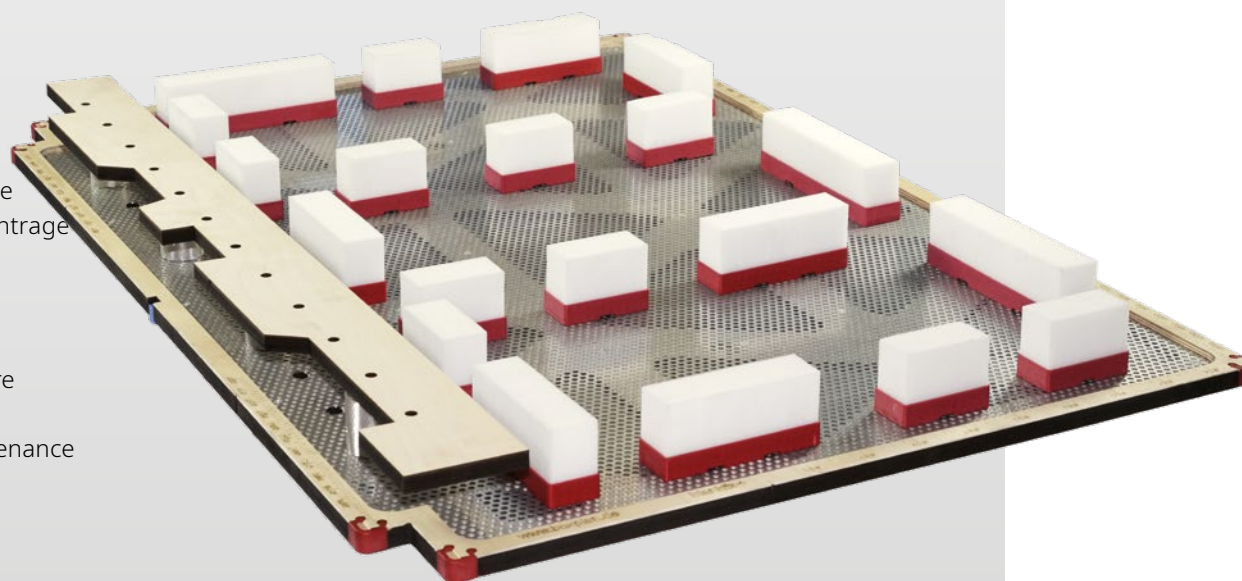

SYSTÈMES QUICK-LOCK

- > Importance de l'outillage
- > Présentation
- > Station d'éjection
 - > Speed Lock
- > Station de séparation de poses
 - > Blank Lock
 - > Séparateur de poses
 - > Blank Fix
- > Votre machine BOBST
- > Programme de Certification pour les Formistes BOBST
- > Synthèse

 Imprimez de manière responsable

Données et images non contractuelles.
Le fabricant se réserve le droit d'apporter des modifications sans préavis.
© BOBST SA 2020
BUSV-QLS-FR-0820

Une machine BOBST mérite des outils BOBST

Vérifiez quels systèmes Quick-Lock sont compatibles avec votre machine BOBST.

Améliorez votre matériel d'outillage en appliquant les normes BOBST les plus élevées de l'industrie avec Quick-Lock. Trouvez l'équipement de façonnage le mieux adapté à votre machine et offrez-vous un avantage compétitif incomparable pour répondre aux besoins de vos clients.

	Speed Lock 1	Speed Lock 2	Blank Lock	Séparateur de poses	Blank Fix
SP 102-E/SE	•	•			
SP 102-CE/CE II/CER/CER II	•	•	•	•	
SP 103-E/ER	•	•	•	•	
SP 104-E/ER	•	•	•	•	
SP 130-E/ER	•	•	•	•	
SP 142-E/ER	•	•	•	•	
SP 142-CE/CER	•	•	•	•	
SP 1600-E/ER	•		•	•	
SP 162-CE/CER	•		•	•	
MASTERCUT 145		•			
EXPERTCUT 145		•			
BLANK FIX FORMAT 102					•
BLANK FIX FORMAT 103					•
BLANK FIX FORMAT 104					•
BLANK FIX FORMAT 106					•
BLANK FIX FORMAT 130					•
BLANK FIX FORMAT 142					•
BLANK FIX FORMAT 145					•
BLANK FIX FORMAT 162					•

SYSTÈMES QUICK-LOCK

- > Importance de l'outillage
- > Présentation
- > Station d'éjection
 - > Speed Lock
- > Station de séparation de poses
 - > Blank Lock
 - > Séparateur de poses
 - > Blank Fix
- > Votre machine BOBST
- > Programme de Certification pour les Formistes BOBST
- > Synthèse

Imprimez de manière responsable

Données et images non contractuelles.
Le fabricant se réserve le droit d'apporter des modifications sans préavis.
© BOBST SA 2020
BUSV-QLS-FR-0820

Travaillez en toute confiance

Choisir un Formiste
certifié BOBST

> EN SAVOIR PLUS

Certification avancée pour formistes professionnels

Chez BOBST, nous souhaitons que vous ayez toute confiance dans les formistes avec lesquels vous travaillez. Nous avons donc créé un programme de certification avancée qui établit les normes de l'industrie pour la fabrication de formes. Nous y acceptons uniquement les professionnels présentant l'expertise, l'attitude et le matériel nécessaires pour produire ce qu'il y a de mieux. Vous avez ainsi la garantie que les professionnels certifiés BOBST ont été soumis à un processus d'évaluation rigoureux au cours duquel ont été contrôlées leurs compétences générales, la qualité de leurs produits ainsi que

leur capacité à innover et leurs solutions d'automatisation et de numérisation.

Pourquoi choisir un Formiste Certifié ?

Les spécialistes en outillage BOBST fournissent une assistance permanente aux formistes certifiés pour garantir que leurs formes de découpe répondent aux normes industrielles les plus strictes. Tous les membres certifiés ont également accès aux plateformes de partage des compétences de la communauté, afin de perfectionner leurs compétences en continu, de comparer la qualité sur le marché et d'encourager l'innovation et les réflexions avant-gardistes au sein de l'industrie.

Avec un Formiste certifié BOBST, la différence, c'est la confiance. Trouvez le formiste certifié le plus proche et bénéficiez de la garantie d'une qualité optimale à tout moment.

CERTIFIED
DIE-MAKER

 BOBST



SYSTÈMES QUICK-LOCK

- > Importance de l'outillage
- > Présentation
- > Station d'éjection
 - > Speed Lock
- > Station de séparation de poses
 - > Blank Lock
 - > Séparateur de poses
 - > Blank Fix
- > Votre machine BOBST
- > Programme de Certification pour les Formistes BOBST
- > Synthèse

 Imprimez de manière responsable

Données et images non contractuelles.
Le fabricant se réserve le droit d'apporter des modifications sans préavis.
© BOBST SA 2020
BUSV-QLS-FR-0820

Réussite garantie

Votre temps est précieux : augmentez la productivité de vos stations de découpe, d'éjection et de séparations des poses grâce à nos systèmes sans vis Quick Lock, qui vous garantissent sécurité et précision.

> EN SAVOIR PLUS



Notre gamme Quick-Lock propose des systèmes de verrouillage sans vis sûrs et précis pour vos opérations de découpe, d'éjection et de séparation des poses.

BOBST Quick-Lock offre une mise à jour instantanée de vos processus manuels habituels et vous permet de régler, de fixer et de changer vos outils dans un seul cadre. C'est un système plus rapide, plus efficace et plus précis.

Si vous souhaitez réduire vos temps d'arrêt et optimiser votre productivité, contactez votre représentant BOBST pour identifier les possibilités d'intégration du système Quick-Lock dans vos opérations de façonnage.

SYSTÈMES QUICK-LOCK

- > Importance de l'outillage
- > Présentation
- > Station d'éjection
 - > Speed Lock
- > Station de séparation de poses
 - > Blank Lock
 - > Séparateur de poses
 - > Blank Fix
- > Votre machine BOBST
- > Programme de Certification pour les Formistes BOBST
- > Synthèse

 Imprimez de manière responsable

Données et images non contractuelles.
Le fabricant se réserve le droit d'apporter des modifications sans préavis.
© BOBST SA 2020
BUSV-QLS-FR-0820