

純な信頼性と性能

新しい機能と
装備のご紹介



製函 | 紙器

NOVAFOLD 50 | 80 | 110

At a glance

BOBST

柔軟性の向上

高い信頼性と精度を持つ多機能製函機が、お客様のニーズを超える性能を発揮します。NOVAFOLDは、多様な素材やスタイルの箱を、最高300m/分の速度で生産します。操作が簡単なこの製函機が、安定して優れた品質の製品を仕上げます。

**NOVAFOLD
50 | 80 | 110**

- > 概要
- > 包装市場
- > 価値と特徴
 - > 1-3
 - > 4-6
 - > 7-9
- > 仕様
 - > 測定
 - > 構成
 - > 技術仕様
- > 関連製品
- > サービス
 - > ゼネラルサービス
 - > BOBST Connect (ボブストコネクト)

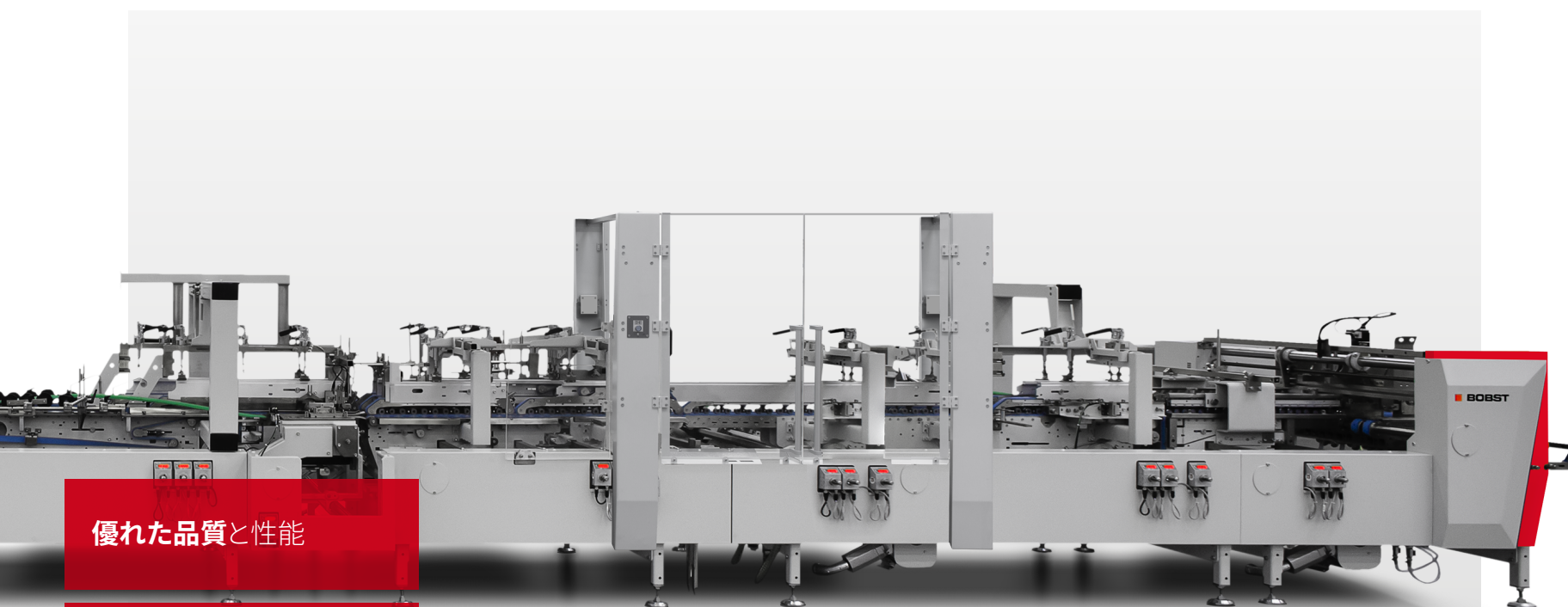

優れた品質と性能

ビジネスチャンスを展開

ユーザーフレンドリーな操作性

> ビデオを見る

リクエスト
コンサルティング

 責任を持って印刷

データは法的効力を持つものではありません。
画像は一例に過ぎません。
製造元は事前の通知なく変更する権利を留保します。
© BOBST SA 2023
BUPC-NFD110-JA-0523

ページ 2/14

効率の向上

接続性とデジタル化を推進するというビジョンに沿って、マシン制御システム SPHERE が NOVAFOLD 50 | 80 | 110 に搭載されました。NOVAFOLD は、新設計のコンビフォルダー部セキュリティドアを装備すると共に、さらに操作が容易でコンパクトになり、デジタル化、接続化されたワークフローへの完全な移行に対応するようになっています。

HMI SPHERE



HMI SPHERE制御システムは、現在および将来の > BOBST Connect機械機能を最大限に利用できるようにします



SPHERE は、マシンの概要を分かり易く知らせてくれますので、ジョブ設定が迅速になります

コンビフォルダーの安全ドア-



コンビフォルダーのドア-は、4&6 隅貼り及び隣接モジュールへのアクセスを大きく改善します。



クロスバーにツールを保管出来ますので、即時に取って使えます。

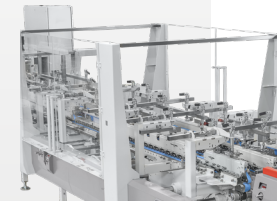

スリムになった安全ドア-によって、機械の背面の必要スペースが削減されます



NOVAFOLD 50 | 80 | 110

- > 概要
- > 包装市場
- > 価値と特徴
 - > 1-3
 - > 4-6
 - > 7-9
- > 仕様
 - > 測定
 - > 構成
 - > 技術仕様
- > 関連製品
- > サービス
 - > ゼネラルサービス
 - > BOBST Connect (ボブストコネク)

リクエスト
コンサルティング

責任を持って印刷

データは法的効力を持つものではありません。
画像は一例に過ぎません。
製造元は事前の通知なく変更する権利を留保します。
© BOBST SA 2023
BUPC-NFD110-JA-0523

価値を創造する

BOBSTの技術革新は、顧客とブランドオーナーのニーズによって推進されています。

> 続きを読む

機能的な包装と保護

商品を賢く保護することが求められています。シングルサブ、マルチパック、リシーラブル、シースルーが例です。

カスタマイズ、バージョン管理、パーソナライズ

包装は、世界中の様々な社会分野で使われるため、あらゆる形状、寸法、少量から再製、大量の需要に至るまで、対応できなければなりません。そして全てに最高のカラー一貫性が求められます。

eコマースとオムニチャンネル

多様化した小売形態によって、包装に新しい要件が出現しています。多様なデザイン、形状、サイズのタイムリーな納品に対応するオンデマンド生産が求められています。

持続可能性

包装生産では、環境のためにCO2排出量を削減していかなければなりません。サプライチェーン全体に渡って無駄を削減する必要があります。より薄い新素材、リサイクル、再使用が新しいルールです。

市場投入までの時間短縮

増えていく製品を消費者へ迅速に届ける必要があります。製品の寿命は短くなっています。製品企画から消費者に渡るまで、サプライチェーンには一層の機敏性が求められています。



NOVAFOLD
50 | 80 | 110

- > 概要
- > 包装市場
- > 価値と特徴
 - > 1-3
 - > 4-6
 - > 7-9
- > 仕様
 - > 測定
 - > 構成
 - > 技術仕様
- > 関連製品
- > サービス
 - > ゼネラルサービス
 - > BOBST Connect (ボブストコネクト)

責任を持って印刷

データは法的効力を持つものではありません。画像は一例に過ぎません。製造元は事前の通知なく変更する権利を留保します。© BOBST SA 2023 BUPC-NFD110-JA-0523



高い信頼性を誇る給紙

フィーダー部とブランク姿勢制御装置

- 多様な素材や箱のスタイルに対応する高い汎用性
- オプションのブランク姿勢制御装置が、完璧な折り精度を実現します
- 独立した駆動が、幅広い変速を可能にします
- 迅速なセットアップでリピート対応が容易です

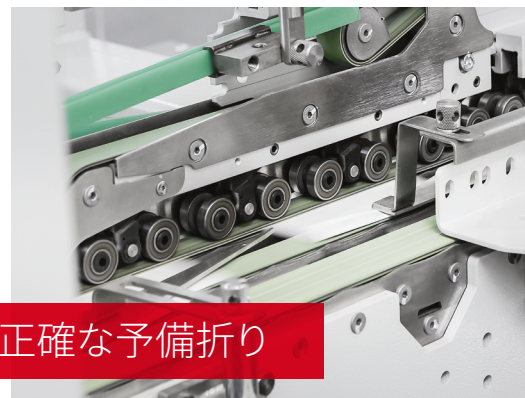

正確な予備折り

予備折り部

- 素材を問わず、高速で180°の予備折りを行います
- 長い予備折り装置が、グルーフラップを完全なフラットに戻します
- 特別に幅広の左下側ベルトが擦れ傷を防止します
- 高速対応の開き戻しガイド
- 左上コンベヤの位置ずらしで、さらなる柔軟性を持ちます



柔軟性と時間節約

底貼りモジュール

- 複数折りのパッケージを加工します
- 大サイズの箱の予備折りや、ラベル挿入などの補助装置用に場所を提供します
- 箱の形状に合わせて容易に調整可能な伸縮型上側コンベヤ
- フロントパネルの折り込みを行えます

NOVAFOLD 50 | 80 | 110

- > 概要
- > 包装市場
- > 価値と特徴
 - > 1-3
 - > 4-6
 - > 7-9
- > 仕様
 - > 測定
 - > 構成
 - > 技術仕様
- > 関連製品
- > サービス
 - > ゼネラルサービス
 - > BOBST Connect (ボブストコネク特)

責任を持って印刷

データは法的効力を持つものではありません。
画像は一例に過ぎません。
製造元は事前の通知なく変更する権利を留保します。
© BOBST SA 2023
BUPC-NFD110-JA-0523

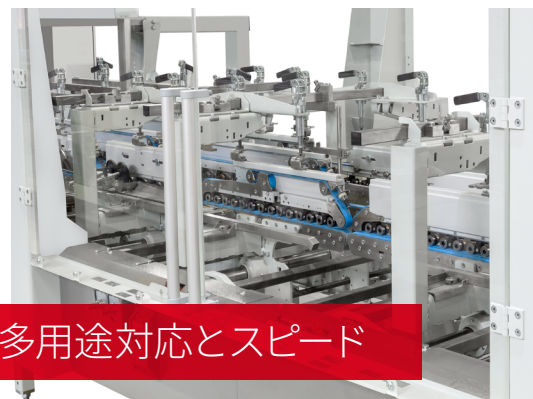

多用途対応とスピード

4/6隅貼装置

- 多様なタイプとサイズの4/6隅貼箱を素早くセットアップします
- 最大速度は18,000 箱/時
- フラップサイズに合わせて調整できるチルティングフレーム
- 45°パネル用ケーブルガイド
- HMI SPHERE操作盤により、設定の保存、自動位置調整、リモートコントロールが可能です
- 軌道制御付フックが高速・高品質の生産を可能にします
- 透明のセキュリティドアが、マシン背後のスペースを節減してツール保管用スペースを提供します

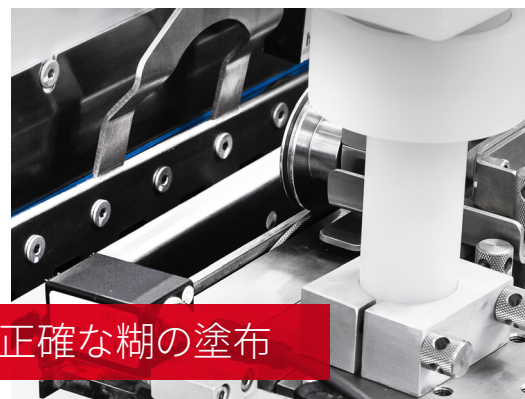

正確な糊の塗布

下側糊付け装置

- 高速運転対応の大型ステンレス製糊ロール
- 正確な糊付けを確保するマイクロ調整付きスクレーパー装置
- 構成部品はすべて取り外しが簡単で、素早い清掃が可能です



優れた操作性

本折り部

- 最小35 mmまで折り込むミニマム折り装置
- 左折り、右折り、同時折りのいずれかを選択可能
- 短時間の準備を支えるベルト張力の自動調整機能

NOVAFOLD 50 | 80 | 110

- > 概要
- > 包装市場
- > 価値と特徴
 - > 1-3
 - > 4-6
 - > 7-9
- > 仕様
 - > 測定
 - > 構成
 - > 技術仕様
- > 関連製品
- > サービス
 - > ゼネラルサービス
 - > BOBST Connect (ボブストコネク)

責任を持って印刷

データは法的効力を持つものではありません。
画像は一例に過ぎません。
製造元は事前の通知なく変更する権利を留保します。
© BOBST SA 2023
BUPC-NFD110-JA-0523

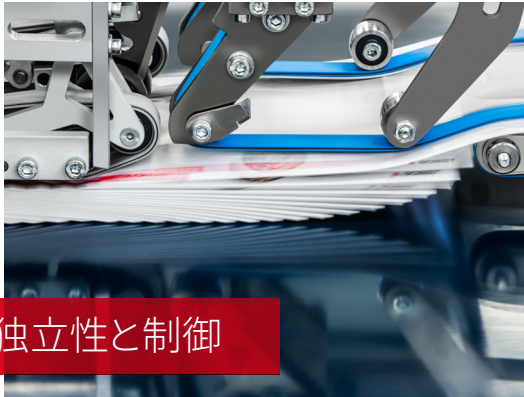

独立性と制御

移送部

- 箱の到着と同期化された計数キッカー
- 難しい箱形状に合わせて調節出来る移送コンベヤ
- オプションのACCUEJECTまたはロータリーエジェクターが不良品を排出します
- ダブルウォール箱、4隅貼り箱、窓付き箱には、上側または下側からの重ねが可能です



コンスタントな流れ

デリバリー部

- 正確な重ね間隔、高速の稼働、ヤレの削減を実現するストリームレギュレーターを装備しています
- 箱の品質向上とベルト寿命の延長を実現する、圧着ベルトの自動センタリング機能
- 不規則な先端形状の箱の送り込みを適正に制御するインフィードコンベア



スマートHMI

HMI SPHERE

- マシンのあらゆる機能を制御します
- 最大2セットまで搭載の15インチフルカラー高解像度タッチスクリーン
- 簡単なステップ・バイ・ステップ手順で、オペレーターにジョブ設定を案内します
- 設定はすべてスクリーンに表示され、便利で容易なナビゲーションです
- BOBST Connectデジタルプラットフォームに完全対応しています
- 最大5,000件のジョブ設定の保存が可能です

NOVA FOLD 50 | 80 | 110

- > 概要
- > 包装市場
- > 価値と特徴
 - > 1-3
 - > 4-6
 - > 7-9
- > 仕様
 - > 測定
 - > 構成
 - > 技術仕様
- > 関連製品
- > サービス
 - > ゼネラルサービス
 - > BOBST Connect (ボブストコネク)

責任を持って印刷

データは法的効力を持つものではありません。
画像は一例に過ぎません。
製造元は事前の通知なく変更する権利を留保します。
© BOBST SA 2023
BUPC-NFD110-JA-0523

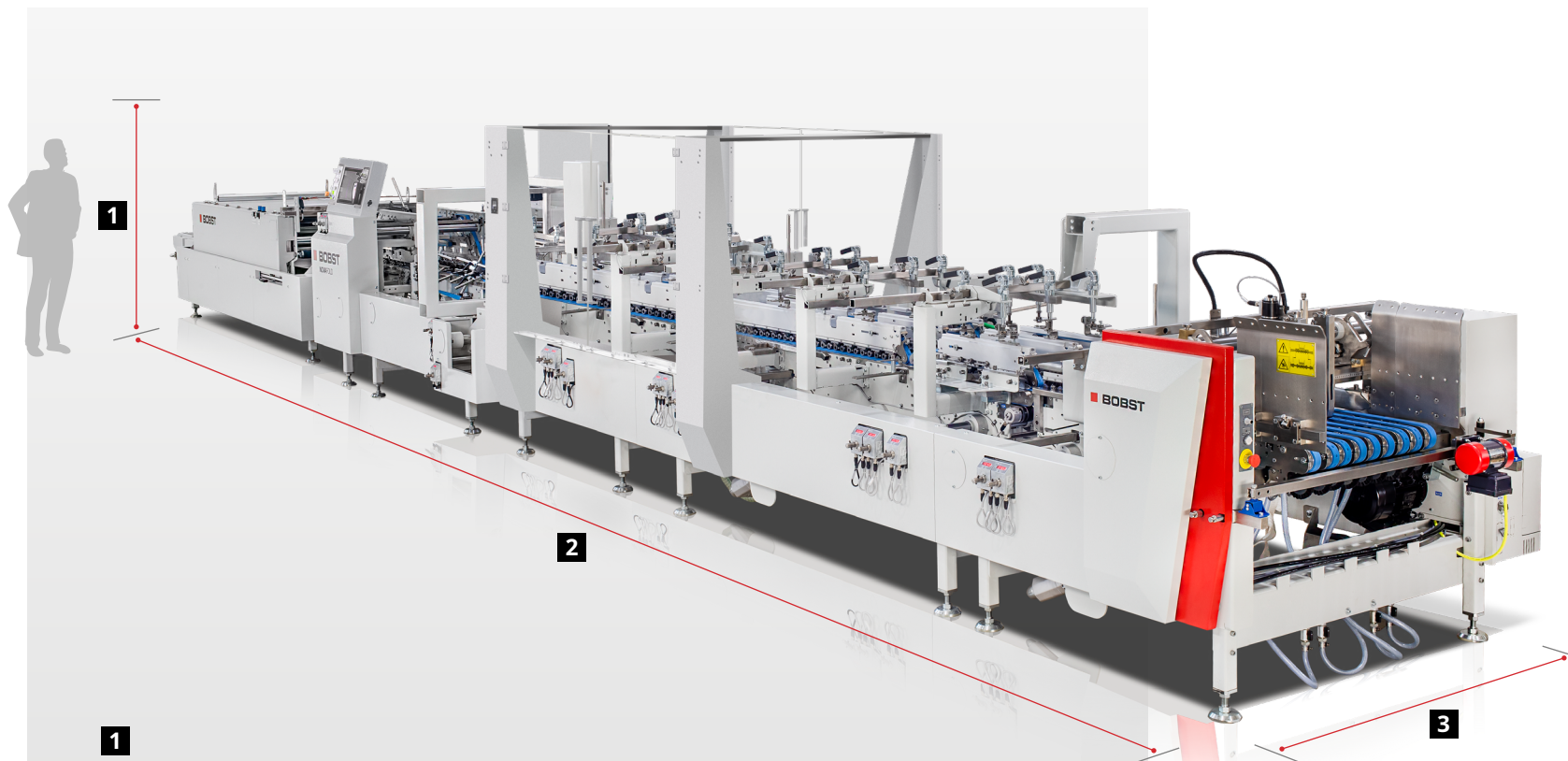

**NOVAFOLD
50 | 80 | 110**

- > 概要
- > 包装市場
- > 価値と特徴
 - > 1-3
 - > 4-6
 - > 7-9
- > 仕様
 - > 測定
 - > 構成
 - > 技術仕様
- > 関連製品
- > サービス
 - > ゼネラルサービス
 - > BOBST Connect (ポブストコネク)

1

NOVAFOLD 50 80 110	2.35 m	7.71 ft
------------------------	--------	---------

2

NOVAFOLD 50 80 110	A1	10.10 m	33.13 ft
NOVAFOLD 80 110	A2	11.22 m	36.81 ft

3

NOVAFOLD 50	1.72 m	5.64 ft
NOVAFOLD 80	2.20 m	7.21 ft
NOVAFOLD 110	2.32 m	7.61 ft

*数値は機械仕様によって異なる場合があります。

責任を持って印刷

データは法的効力を持つものではありません。
 画像は一例に過ぎません。
 製造元は事前の通知なく変更する権利を留保します。
 © BOBST SA 2023
 BUPC-NFD110-JA-0523

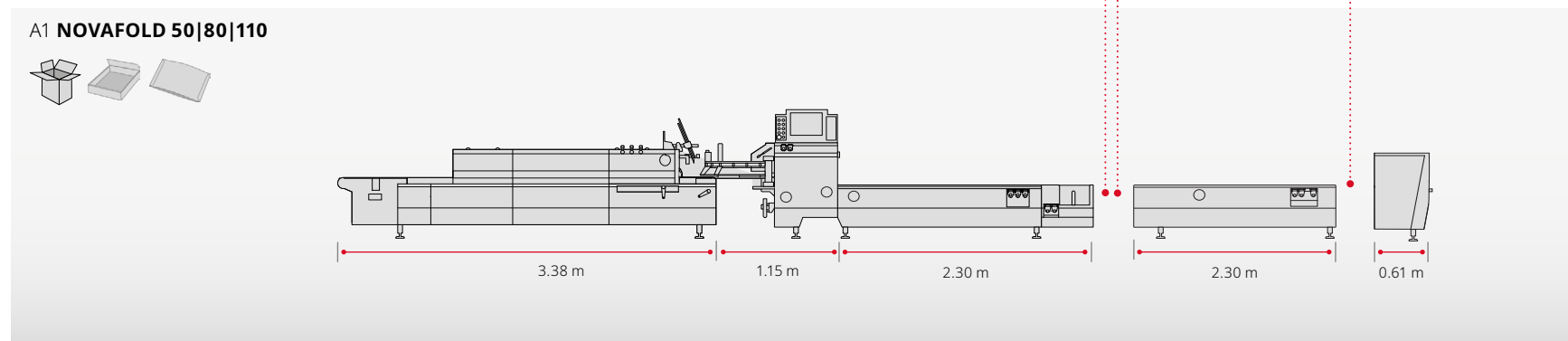
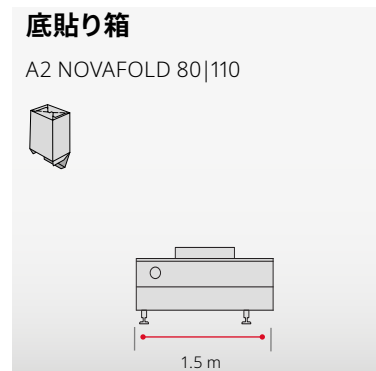
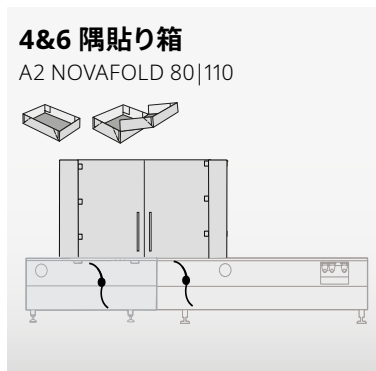

**NOVAFOLD
50 | 80 | 110**

- > 概要
- > 包装市場
- > 価値と特徴
 - > 1-3
 - > 4-6
 - > 7-9
- > 仕様
 - > 測定
 - > 構成
 - > 技術仕様
- > 関連製品
- > サービス
 - > ゼネラルサービス
 - > BOBST Connect (ポブストコネク)

追加機能の互換性の確認には、専門技術員による全ての仕様の検証が必要になります。

責任を持って印刷

データは法的効力を持つものではありません。
 画像は一例に過ぎません。
 製造元は事前の通知なく変更する権利を留保します。
 © BOBST SA 2023
 BUPC-NFD110-JA-0523

製函寸法

NOVAFOLD 50 | 80 | 110

サック貼り箱
(標準本折り部)

	最小/mm	最大/mm
C	126	500 800 1,100
E	60	800 800 800
L	60	235 385 535
C (ミニマム折り装置G-001使用時)	76	
L (ミニマム折り装置G-001使用時)	35	

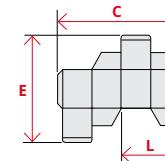

製函寸法

NOVAFOLD 50 | 80 | 110

底貼り箱

	最小/mm	最大/mm
C	146	500 800 1 100
E'	60	800 800 800
E² (ボックスの構成によりますが)	60	800 800 800
L	70	235 385 535

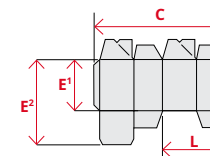

製函寸法

NOVAFOLD 80 | 110

4隅貼り箱

	最小/mm	最大/mm
C	120	800 1,100
E	130	800 800
H	20	150 150

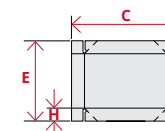

6隅貼り箱

	最小/mm	最大/mm
C	250	800 1,100
E	130	800 800
H	30	114 150

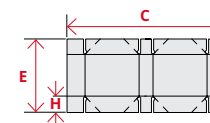

加工可能素材

板紙/極厚板紙、最大	800 g/m ²
段ボール	N-F-E
折り畳み後の厚さ、最大	12 mm

駆動システム

寸動速度	20 m/min
運転速度調整範囲	20 - 350 m/min

NOVAFOLD
50 | 80 | 110

- > 概要
- > 包装市場
- > 価値と特徴
 - > 1-3
 - > 4-6
 - > 7-9
- > 仕様
 - > 測定
 - > 構成
 - > 技術仕様
- > 関連製品
- > サービス
 - > ゼネラルサービス
 - > BOBST Connect (ボブストコネク)

リクエスト
コンサルティング

責任を持って印刷

データは法的効力を持つものではありません。
画像は一例に過ぎません。
製造元は事前の通知なく変更する権利を留保します。
© BOBST SA 2023
BUPC-NFD110-JA-0523

Related products



> COLLECTING TABLE

デリバリーに於いて、最少人員で迅速かつ容易にカートンが回収できる他に類を見ない多目的ツールです。

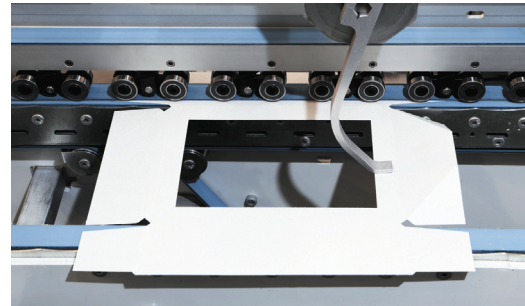

WONDERFOLD 装置

後方のフラップを折る為の、独立駆動式のフックです。

NOVAFOLD 50 | 80 | 110

- > 概要
- > 包装市場
- > 価値と特徴
 - > 1-3
 - > 4-6
 - > 7-9
- > 仕様
 - > 測定
 - > 構成
 - > 技術仕様
- > 関連製品
- > サービス
 - > ゼネラルサービス
 - > BOBST Connect (ボブストコネクト)

責任を持って印刷

データは法的効力を持つものではありません。
画像は一例に過ぎません。
製造元は事前の通知なく変更する権利を留保します。
© BOBST SA 2023
BUPC-NFD110-JA-0523

卓越性の 維持

お客様の設備全てにエキスパートなサービスをご提供します。
BOBSTの幅広いサービスにより、プロセスを改善し、生産性を向上させ、専門知識を強化します。



メンテナンスプラス

- BOBSTの認定技術者による定期メンテナンス
- 予防メンテナンスによりマシン稼働時間の最大化
- 機械寿命の生涯にわたってパフォーマンスを最適化

> ビデオを見る

認定されたパーツと物流

- BOBSTオリジナル、あるいは認定パーツと消耗品
- 確かな品質、メンテナンス間隔の広がり
- 世界中をカバーする物流、どこでもいつでも必要な時に対応

> 詳細についてZ

機械のアップグレード

- お使いの機械に合わせた追加機能
- 機能の強化拡張、連結性および性能
- 競争優位を維持する未来への確かな投資

> 詳細についてZ

NOVAFOLD 50 | 80 | 110

- > 概要
- > 包装市場
- > 価値と特徴
 - > 1-3
 - > 4-6
 - > 7-9
- > 仕様
 - > 測定
 - > 構成
 - > 技術仕様
- > 関連製品
- > サービス
 - > ゼネラルサービス
 - > BOBST Connect (ボブストコネク)

 責任を持って印刷

データは法的効力を持つものではありません。
画像は一例に過ぎません。
製造元は事前の通知なく変更する権利を留保します。
© BOBST SA 2023
BUPC-NFD110-JA-0523

デジタル時代の生産方式

BOBST Connect (ボブストコネク) で実現する

BOBST Connectは、ユーザー中心のエンドツーエンド型デジタルプラットフォームで、パッケージングの生産性を強化・向上させます。マシンからのデータを最大に利用して、バリューチェーン全体に渡り、効率を向上させる設計になっています。

BOBST Connectは、データ洞察機能に優れるだけでなく、PDFから最終製品、品質レポートに至るまで、生産プロセス全体を統括して改善します。完全に接続された単一プラットフォームに、機械洞察機能と専門知識が組み込まれており、データとデジタルサービスが一体化して収められています。

ここに掲げるのは全て、BOBST機を新規購入された時にご利用頂けるBOBST Connect Essentialの機能で、最初のサブスクリプションレベルとなります。



作業実績の分析

- 生産に関する洞察; 以下を含む
OEE (設備総合効率) 構成要素の相互作用
- 実績に於けるギャップの特定と改善

正確なレポート作成

- OEE及び作業中断時間に関する洞察
- 到達速度および品質ロスの正確な測定
- 傾向の経時的分析

作業の進捗表示

- 生産の大幅な偏差をハイライト表示
- タイムリーな作業介入を支援

リモートアシスタンス

- テクニカルスペシャリストへの優先アクセス
- AR (拡張現実) expertによる動画リアルタイムデータに基づくサポート
- 週7日24時間の利用 (オプション)

作業シフトの管理

- 作業時間計画を最適化
- 作業リソース全体の効率を伝送

NOVAFOLD
50 | 80 | 110

- > 概要
- > 包装市場
- > 価値と特徴
 - > 1-3
 - > 4-6
 - > 7-9
- > 仕様
 - > 測定
 - > 構成
 - > 技術仕様
- > 関連製品
- > サービス
 - > ゼネラルサービス
 - > BOBST Connect (ボブストコネク)

責任を持って印刷

データは法的効力を持つものではありません。画像は一例に過ぎません。製造元は事前の通知なく変更する権利を留保します。
© BOBST SA 2023
BUPC-NFD110-JA-0523

純な信頼性と性能

WWW.BOBST.COM/NOVAFOLD 50-80-110

NOVAFOLD
50 | 80 | 110

- > 概要
- > 包装市場
- > 価値と特徴
 - > 1-3
 - > 4-6
 - > 7-9
- > 仕様
 - > 測定
 - > 構成
 - > 技術仕様
- > 関連製品
- > サービス
 - > ゼネラルサービス
 - > BOBST Connect (ポブストコネク)

リクエスト
コンサルティング

 責任を持って印刷

データは法的効力を持つものではありません。
画像は一例に過ぎません。
製造元は事前の通知なく変更する権利を留保します。
© BOBST SA 2023
BUPC-NFD110-JA-0523