

Affidabilità e performance ai massimi livelli

Scopri le
nuove funzioni
e gli
adattamenti



PIEGA-INCOLLATRICI | SCATOLA PIEGHEVOLE

NOVAFOLD 50 | 80 | 110

A colpo d'occhio

Massima flessibilità

Piega-incollatrice affidabile, precisa e versatile che supera ogni tua aspettativa. La **NOVAFOLD** permette di produrre un'ampia gamma di stili di scatola in diversi materiali, a velocità che raggiungono i 300 metri al minuto. Facile da utilizzare, la piega-incollatrice offre prodotti finiti di qualità eccezionale, ogni volta.

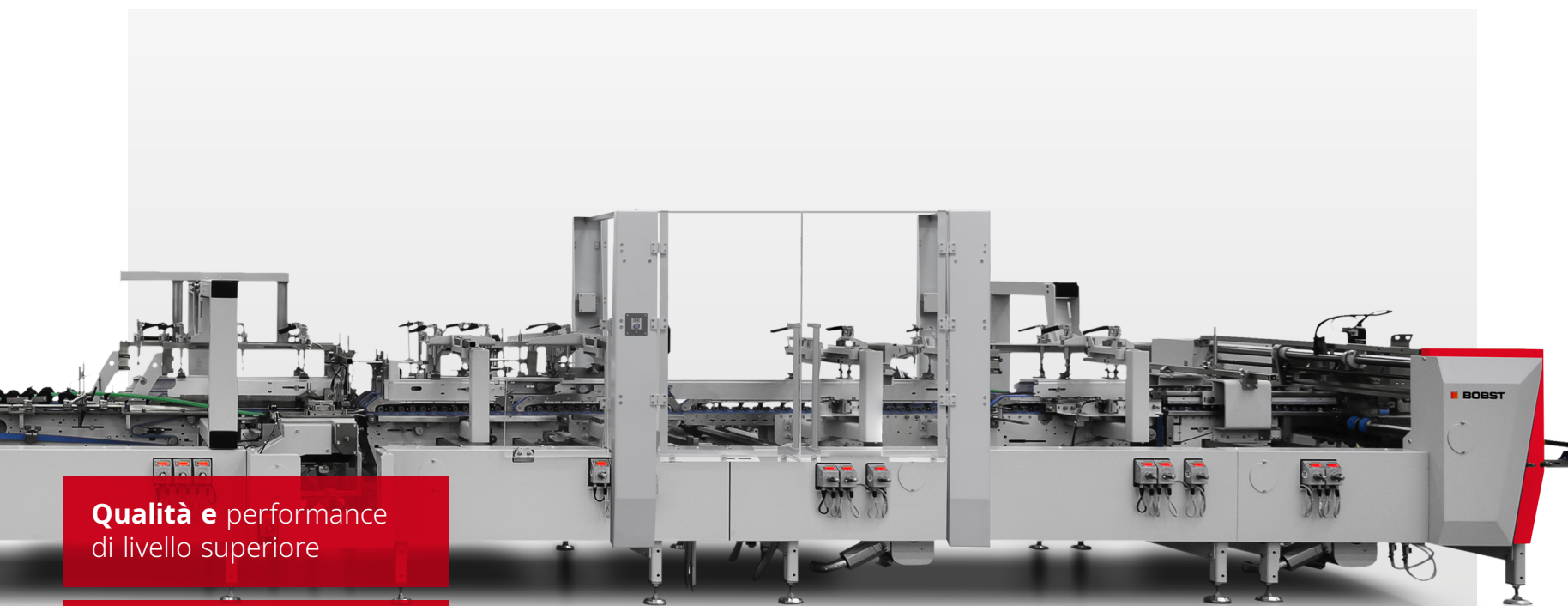

Qualità e performance
di livello superiore

Nuove opportunità
commerciali

Ergonomia
intuitiva

BOBST

NOVAFOLD
50 | 80 | 110

- > A colpo d'occhio
- > Mercato degli imballaggi
- > Vantaggi e caratteristiche
 - > 1-3
 - > 4-6 
 - > 7-9
- > Specifiche
 - > Misure
 - > Configurazioni
 - > Specifiche tecniche
- > Prodotti correlati
- > Servizi
 - > Servizi generali
 - > BOBST Connect

> GUARDA IL VIDEO

RICIEDI UNA
CONSULENZA

 Stampa in modo
responsabile

I dati non sono vincolanti.
Immagini non contrattuali.
Il produttore si riserva il
diritto di apportare
modifiche senza preavviso.
© BOBST SA 2023
BUPC-NFD110-IT-0523

Efficienza potenziata

Fedele alla propria visione di migliorare la connettività e la digitalizzazione, il sistema di controllo di macchina SPHERE è stato integrato nella NOVAFOLD 50 | 80 | 110. Insieme alle porte di sicurezza riprogettate Combifolder, la NOVAFOLD è ancora più intuitiva, compatta e pronta per una transizione completa verso un workflow connesso e digitalizzato.

Interfaccia HMI SPHERE



Il sistema di controllo HMI SPHERE garantisce un utilizzo completo delle funzioni

- > BOBST Connect



SPHERE offre una panoramica della macchina intuitiva e immediata per impostazioni rapide dei lavori

Porte Combifolder



Le porte Combifolder offrono massima accessibilità ai moduli a 4 e 6 angoli e a quelli adiacenti



Le barre incrociate permettono di fissare e stoccare gli utensili, per una disponibilità rapida

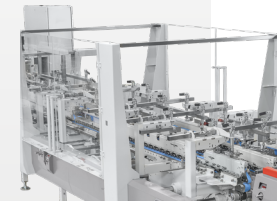

Un'apparecchiatura di sicurezza più snella riduce l'ingombro sul retro della macchina



NOVAFOLD 50 | 80 | 110

- > A colpo d'occhio
- > Mercato degli imballaggi
- > Vantaggi e caratteristiche
 - > 1-3
 - > 4-6
 - > 7-9
- > Specifiche
 - > Misure
 - > Configurazioni
 - > Specifiche tecniche
- > Prodotti correlati
- > Servizi
 - > Servizi generali
 - > BOBST Connect

REQUEST CONSULTING

 Stampa in modo responsabile

I dati non sono vincolanti. Immagini non contrattuali. Il produttore si riserva il diritto di apportare modifiche senza preavviso. © BOBST SA 2023 BUPC-NFD110-IT-0523



Alimentazione altamente affidabile

Alimentatore e dispositivo di allineamento dei fustellati

- Gestisce la maggior parte dei materiali e degli stili di scatola per la massima versatilità
- Allineatore fustellati facoltativo per una precisione di piegatura perfetta
- Alimentazione indipendente a velocità variabile che permette un'ampia gamma di impostazioni
- Impostazione rapida e veloce per una ripetibilità facile



Prerottura accurata

Prerottura

- Prerottura a 180° di tutte le scatole ad alta velocità, con ogni materiale
- Prebreaker lungo per lembi laterali perfettamente piatti
- Nastro sinistro inferiore extra largo, evita segnature
- Modulo di riapertura ad alta velocità
- Avanzamento tramite trasportatore sinistro superiore, offre maggiore flessibilità



Flessibile e veloce

Modulo per scatole con fondo automatico

- Tratta imballaggi a pieghe multiple
- Realizza la prerottura di grandi scatole e offre la possibilità di accogliere dispositivi supplementari, come inseritori di etichette
- I trasportatori superiori telescopici sono facilmente regolabili in base al formato del prodotto
- Consente la piegatura del lembo frontale

NOVAFOLD 50 | 80 | 110

- > A colpo d'occhio
- > Mercato degli imballaggi
- > Vantaggi e caratteristiche
 - > 1-3
 - > 4-6
 - > 7-9
- > Specifiche
 - > Misure
 - > Configurazioni
 - > Specifiche tecniche
- > Prodotti correlati
- > Servizi
 - > Servizi generali
 - > BOBST Connect

 Stampa in modo responsabile

I dati non sono vincolanti. Immagini non contrattuali. Il produttore si riserva il diritto di apportare modifiche senza preavviso. © BOBST SA 2023 BUPC-NFD110-IT-0523



Versatilità e velocità

Modulo per scatole a 4 o 6 angoli

- Configurazione rapida per scatole a 4 o 6 angoli di tutti i tipi e della maggior parte dei formati
- Velocità fino a 18.000 scatole/ora
- Telaio inclinabile regolabile in base alle dimensioni del lembo di incollatura
- Guide cavi per pannello a 45°
- Il sistema di comando SPHERE consente il salvataggio delle impostazioni, il posizionamento automatico e il controllo a distanza
- Traiettoria modulata dei ganci per la produzione a velocità elevata e di alta qualità
- Porte di sicurezza trasparenti che riducono l'ingombro sul retro della macchina e offrono spazio per riporre gli utensili



Applicazione precisa della colla

Modulo di incollatura inferiore

- Grande disco di incollatura in acciaio inox per una velocità di produzione elevata
- Esclusivo raschiatore con regolazione micrometrica per un'incollatura di precisione
- Tutti i componenti sono facilmente amovibili per una pulizia rapida



Controllo eccellente

Piegatura

- Dispositivo di piegatura minima fino a 35 mm
- Scelta tra piegatura a sinistra, a destra o simultanea
- Tensionamento automatico del nastro, garantisce avviamenti più veloci

NOVAFOLD 50 | 80 | 110

- > A colpo d'occhio
- > Mercato degli imballaggi
- > Vantaggi e caratteristiche
 - > 1-3
 - > 4-6
 - > 7-9
- > Specifiche
 - > Misure
 - > Configurazioni
 - > Specifiche tecniche
- > Prodotti correlati
- > Servizi
 - > Servizi generali
 - > BOBST Connect

 Stampa in modo responsabile

I dati non sono vincolanti. Immagini non contrattuali. Il produttore si riserva il diritto di apportare modifiche senza preavviso. © BOBST SA 2023 BUPC-NFD110-IT-0523



Indipendenza e controllo

Sezione di trasferimento

- Espulsore sincronizzato per regolare il tempo di arrivo del cartone
- Trasportatori modulari regolabili, adattabili a scatole di forme complesse
- ACCUEJECT o il dispositivo di espulsione rotativa on demand espelle le scatole non conformi
- Permette l'uscita da sopra o sotto per scatole a 4 angoli a doppia parete o scatole con finestre



Flusso costante

Unità di uscita

- Regolatore integrato del flusso di scatole per intervalli di lavorazione precisi, maggiore velocità e sprechi ridotti
- Centrazione automatica sul trasportatore, migliora la qualità del prodotto e prolunga la durata utile del nastro
- Trasportatore a nastro in linea con la macchina per un controllo più efficace delle scatole con bordi irregolari



HMI intelligente

SPHERE

- Controlla tutte le funzioni della macchina
- Fino a due touch screen a colori e ad alta definizione da 15"
- Una procedura semplice passo a passo guida l'operatore nel processo di impostazione del lavoro
- Tutte le impostazioni vengono visualizzate su uno schermo per una navigazione più pratica e intuitiva
- Interamente compatibile con la piattaforma digitale BOBST Connect
- Consente di memorizzare fino a 5.000 lavori

NOVAFOLD 50 | 80 | 110

- > A colpo d'occhio
- > Mercato degli imballaggi
- > Vantaggi e caratteristiche
 - > 1-3
 - > 4-6
 - > 7-9
- > Specifiche
 - > Misure
 - > Configurazioni
 - > Specifiche tecniche
- > Prodotti correlati
- > Servizi
 - > Servizi generali
 - > BOBST Connect

 Stampa in modo responsabile

I dati non sono vincolanti. Immagini non contrattuali. Il produttore si riserva il diritto di apportare modifiche senza preavviso. © BOBST SA 2023 BUPC-NFD110-IT-0523

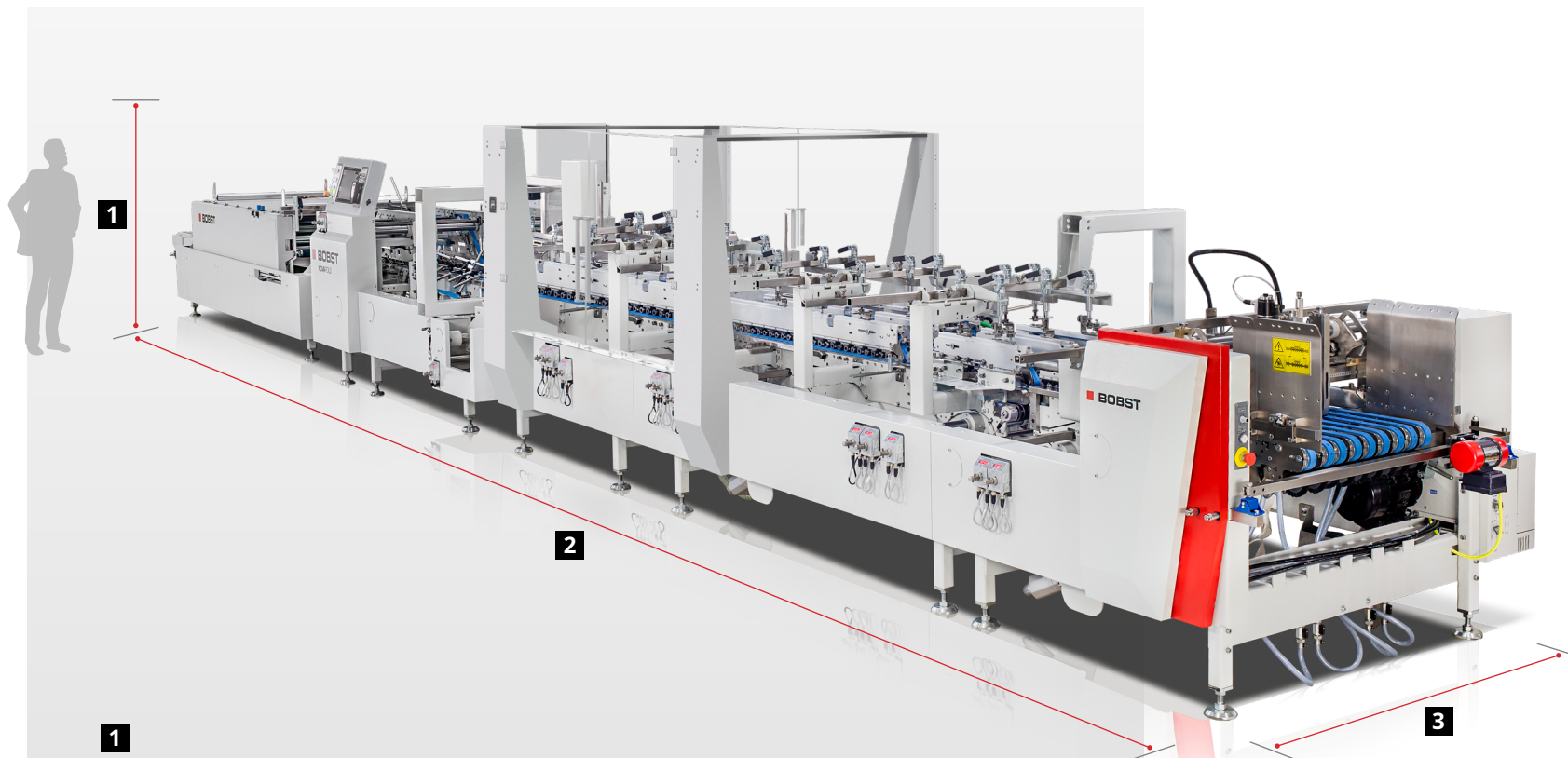

NOVAFOLD 50 | 80 | 110

- > A colpo d'occhio
- > Mercato degli imballaggi
- > Vantaggi e caratteristiche
 - > 1-3
 - > 4-6
 - > 7-9
- > Specifiche
 - > Misure
 - > Configurazioni
 - > Specifiche tecniche
- > Prodotti correlati
- > Servizi
 - > Servizi generali
 - > BOBST Connect

1

NOVAFOLD 50 80 110	2.35 m
------------------------	--------

2

NOVAFOLD 50 80 110	A1	10.10 m
NOVAFOLD 80 110	A2	11.22 m

3

NOVAFOLD 50	1.72 m
NOVAFOLD 80	2.20 m
NOVAFOLD 110	2.32 m

I valori possono variare a seconda della configurazione.

Stampa in modo responsabile

I dati non sono vincolanti. Immagini non contrattuali. Il produttore si riserva il diritto di apportare modifiche senza preavviso. © BOBST SA 2023 BUPC-NFD110-IT-0523

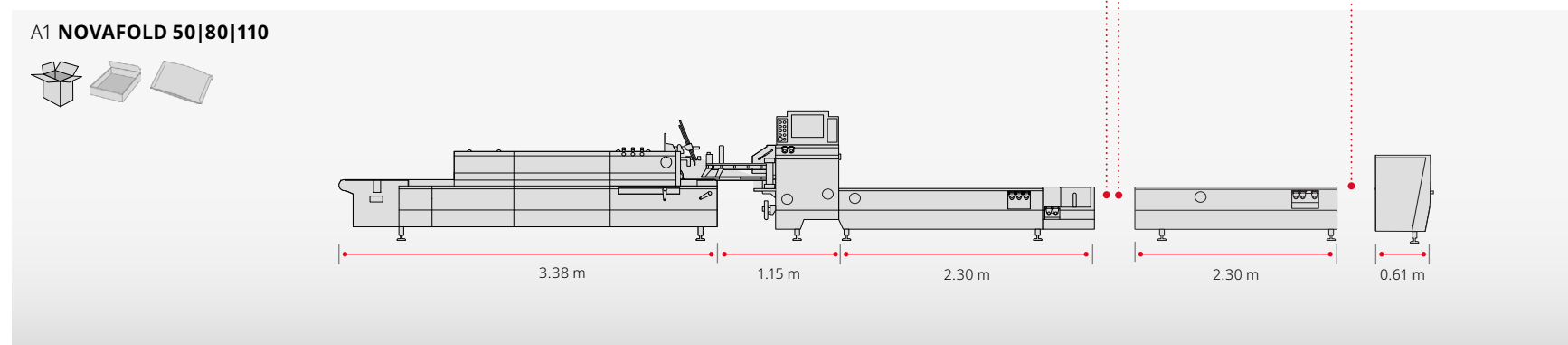
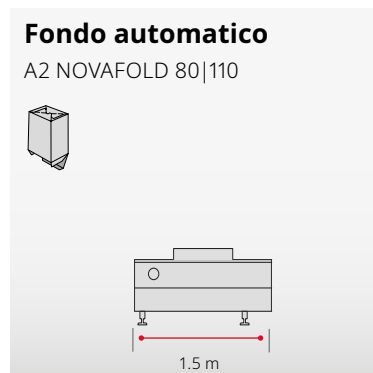
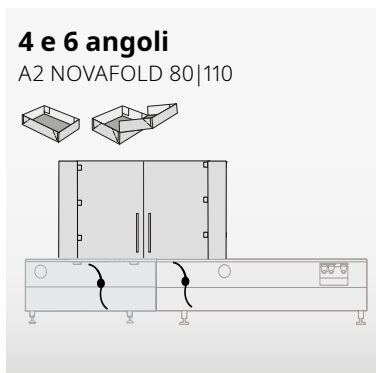

NOVAFOLD 50 | 80 | 110

- > A colpo d'occhio
- > Mercato degli imballaggi
- > Vantaggi e caratteristiche
 - > 1-3
 - > 4-6
 - > 7-9
- > Specifiche
 - > Misure
 - > Configurazioni
 - > Specifiche tecniche
- > Prodotti correlati
- > Servizi
 - > Servizi generali
 - > BOBST Connect

Tutte le configurazioni devono essere validate da un tecnico specialista per confermare la compatibilità degli add-on delle opzioni aggiunte.

Stampa in modo responsabile

I dati non sono vincolanti. Immagini non contrattuali. Il produttore si riserva il diritto di apportare modifiche senza preavviso. © BOBST SA 2023 BUPC-NFD110-IT-0523

Dimensioni dei fustellati

NOVAFOLD 50 | 80 | 110

Scatole lineari

(sezione di piegatura standard)

	Min./mm	Max./mm
C	126	500 800 1.100
E	60	800 800 800
L	60	235 385 535
C con dispositivo di piegatura minima G-001	76	
L con dispositivo di piegatura minima G-001	35	

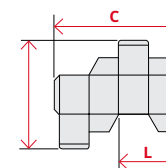

Dimensioni dei fustellati

NOVAFOLD 50 | 80 | 110

Scatole con fondo automatico

	Min./mm	Max./mm
C	146	500 800 1.100
E¹	60	800 800 800
E² (a seconda della configurazione di scatola)	60	800 800 800
L	70	235 385 535

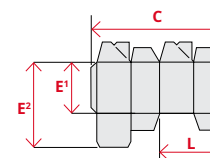

Dimensioni dei fustellati

NOVAFOLD 80 | 110

Scatole a 4 angoli

	Min./mm	Max./mm
C	120	800 1.100
E	130	800 800
H	20	150 150

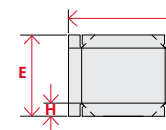

Scatole a 6 angoli

	Min./mm	Max./mm
C	250	800 1.100
E	130	800 800
H	30	114 150

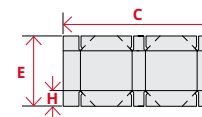

Materiali lavorati

Cartoncino o cartone teso, fino a	800 g/m ²
Cartone ondulato	N-F-E
Spessore della scatola piegata, max.	12 mm

Sistema di trasmissione

Velocità di avanzamento	20 m/min.
Velocità di esercizio regolabile da	20 - 350 m/min

NOVAFOLD 50 | 80 | 110

- > A colpo d'occhio
- > Mercato degli imballaggi
- > Vantaggi e caratteristiche
 - > 1-3
 - > 4-6
 - > 7-9
- > Specifiche
 - > Misure
 - > Configurazioni
 - > Specifiche tecniche
- > Prodotti correlati
- > Servizi
 - > Servizi generali
 - > BOBST Connect

**RICHIEDI UNA
CONSULENZA**

Stampa in modo responsabile

I dati non sono vincolanti. Immagini non contrattuali. Il produttore si riserva il diritto di apportare modifiche senza preavviso. © BOBST SA 2023 BUPC-NFD110-IT-0523



> **HANDYPACK GT**

Un eccezionale dispositivo multiuso per raccogliere le scatole in uscita in modo rapido e semplice con un utilizzo minimo di operatori.

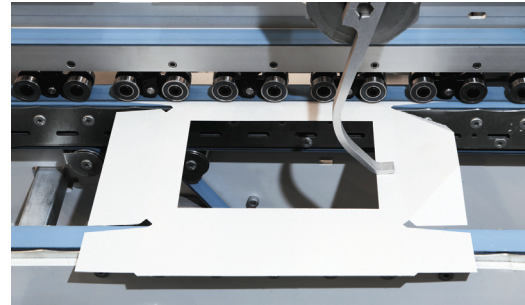

WONDERFOLD

Gancio indipendente per la piegatura dei lembi posteriori.

NOVAFOLD 50 | 80 | 110

- > A colpo d'occhio
- > Mercato degli imballaggi
- > Vantaggi e caratteristiche
 - > 1-3
 - > 4-6
 - > 7-9
- > Specifiche
 - > Misure
 - > Configurazioni
 - > Specifiche tecniche
- > Prodotti correlati
- > Servizi
 - > Servizi generali
 - > BOBST Connect

 Stampa in modo responsabile

I dati non sono vincolanti.
Immagini non contrattuali.
Il produttore si riserva il diritto di apportare modifiche senza preavviso.
© BOBST SA 2023
BUPC-NFD110-IT-0523

Eccellenza ai massimi livelli

Servizi professionali per tutte le tue macchine. Migliora i processi, potenzia la produttività e rafforza le competenze con la gamma completa di servizi BOBST.

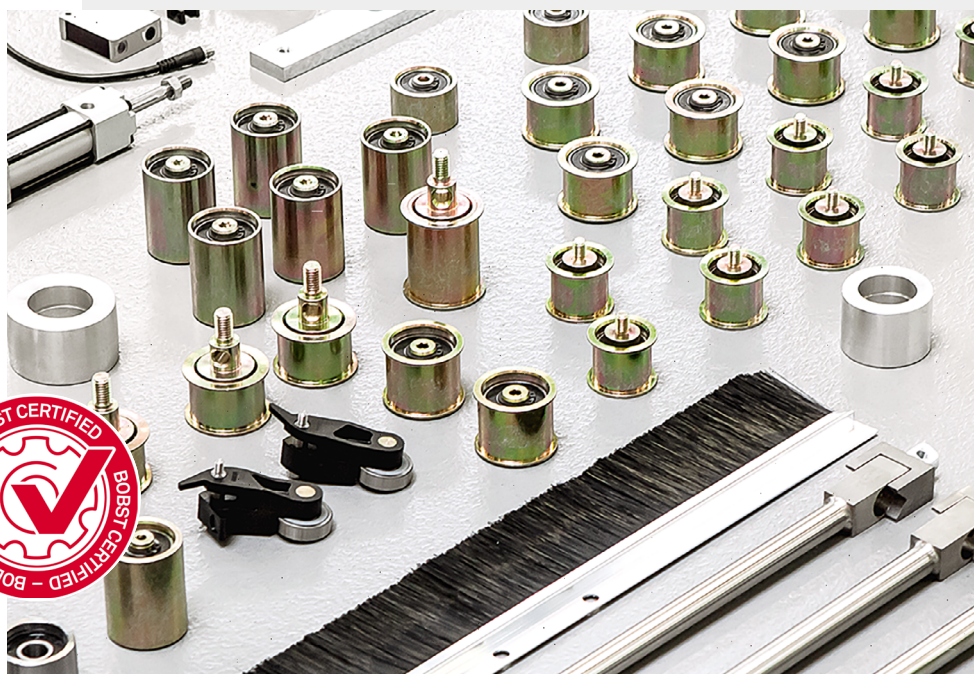

Maintenance Plus

- Manutenzione programmata con tecnici certificati BOBST
- Interventi preventivi, massima continuità operativa
- Performance ottimali per l'intera durata delle macchine

> GUARDA IL VIDEO

Logistica e pezzi di ricambio approvati

- Parti di consumo e pezzi di ricambio certificati e originali BOBST
- Qualità garantita e intervalli di manutenzione più lunghi
- Distribuzione in tutto il mondo e massima disponibilità, sempre e ovunque

> MAGGIORI INFORMAZIONI

Upgrade della macchina

- Funzioni supplementari, configurate per la tua macchina
- Funzionalità, connettività e capacità potenziate
- Investimento sicuro, massimo vantaggio competitivo

> MAGGIORI INFORMAZIONI

NOVAFOLD 50 | 80 | 110

- > A colpo d'occhio
- > Mercato degli imballaggi
- > Vantaggi e caratteristiche
 - > 1-3
 - > 4-6
 - > 7-9
- > Specifiche
 - > Misure
 - > Configurazioni
 - > Specifiche tecniche
- > Prodotti correlati
- > Servizi
 - > Servizi generali
 - > BOBST Connect

 Stampa in modo responsabile

I dati non sono vincolanti. Immagini non contrattuali. Il produttore si riserva il diritto di apportare modifiche senza preavviso. © BOBST SA 2023 BUPC-NFD110-IT-0523

La produzione entra nel digitale grazie a BOBST Connect

BOBST Connect è una piattaforma digitale end-to-end incentrata sull'utente che potenzia e aumenta la produttività dei tuoi imballaggi. È stata progettata per aiutarti a sfruttare al meglio i dati generati dalla tua macchina, migliorando l'efficienza lungo tutta la catena del valore.

Oltre a informazioni eccezionali sui dati, BOBST Connect ti aiuta a organizzare e migliorare l'intero processo di produzione, dal PDF al prodotto finito al report sulla qualità. Riunisce in un'unica piattaforma interamente connessa dati e servizi digitali, incorporando informazioni e conoscenze sulla macchina.

Tutto questo è a tua disposizione con BOBST Connect Essential, primo livello di abbonamento che ricevi acquistando una nuova macchina BOBST.



Analisi delle prestazioni

- Informazioni mirate sulla produzione, inclusa l'interazione con componenti OEE
- Identifica ed elimina i cali di produzione

Reporting accurato

- Informazioni significative su OEE e tempi di fermo macchina
- Misurazione accurata della velocità attesa e delle mancate qualità
- Analisi dei trend nel tempo

Indicatore di progressione

- Evidenzia variazioni di produzione significative
- Permette interventi tempestivi

Assistenza da remoto

- Accesso prioritario a specialisti tecnici
- Video con supporto di esperti in realtà aumentata basato su dati in tempo reale
- Disponibilità 24/7 (opzionale)

Gestione turni

- Tempi di pianificazione ottimizzati
- Efficienza delle risorse generale

NOVAFOLD 50 | 80 | 110

- > A colpo d'occhio
- > Mercato degli imballaggi
- > Vantaggi e caratteristiche
 - > 1-3
 - > 4-6
 - > 7-9
- > Specifiche
 - > Misure
 - > Configurazioni
 - > Specifiche tecniche
- > Prodotti correlati
- > Servizi
 - > Servizi generali
 - > BOBST Connect

Stampa in modo responsabile

I dati non sono vincolanti. Immagini non contrattuali. Il produttore si riserva il diritto di apportare modifiche senza preavviso. © BOBST SA 2023 BUPC-NFD110-IT-0523

Affidabilità e performance ai massimi livelli

WWW.BOBST.COM/NOVAFOLD_50-80-110

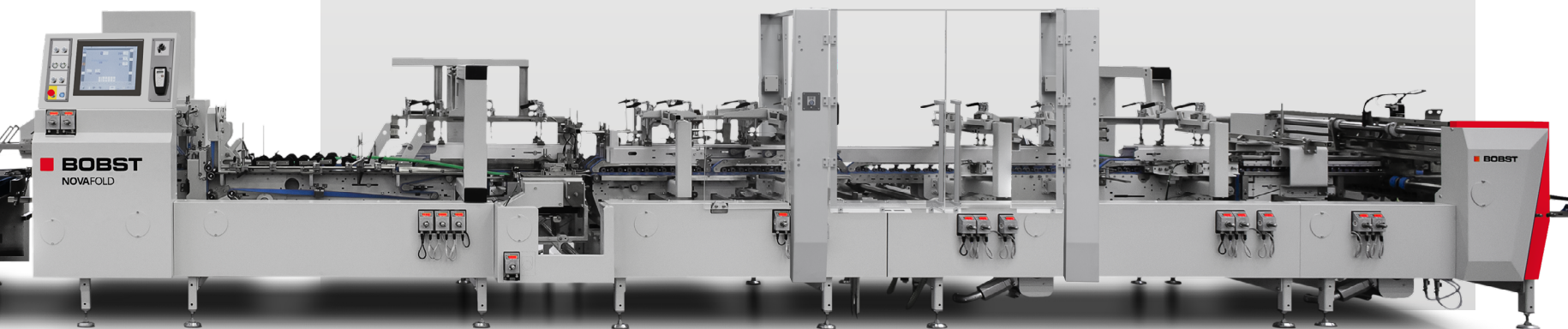

NOVAFOLD 50 | 80 | 110

- > A colpo d'occhio
- > Mercato degli imballaggi
- > Vantaggi e caratteristiche
 - > 1-3
 - > 4-6
 - > 7-9
- > Specifiche
 - > Misure
 - > Configurazioni
 - > Specifiche tecniche
- > Prodotti correlati
- > Servizi
 - > Servizi generali
 - > BOBST Connect

**RICIEDI UNA
CONSULENZA**

 Stampa in modo
responsabile

I dati non sono vincolanti.
Immagini non contrattuali.
Il produttore si riserva il
diritto di apportare
modifiche senza preavviso.
© BOBST SA 2023
BUPC-NFD110-IT-0523