

Fiabilité et performance à l'état pur

Découvrez les
dernières
fonctionnalités et
améliorations



PLIAGE-COLLAGE | BOÎTE PLIANTE

NOVAFOLD 50 | 80 | 110

En quelques mots

Flexibilité optimisée

La plieuse-colleuse fiable, précise et polyvalente dépasse vos besoins. La **NOVAFOLD** vous permet de produire une large gamme de styles de boîtes, dans différents matériaux, à des vitesses allant jusqu'à 300 mètres par minute. Facile à utiliser, la plieuse-colleuse offre une qualité de produit final constante et exceptionnelle.

BOBST

NOVAFOLD
50 | 80 | 110

- > En quelques mots
- > Marché de l'emballage
- > Avantages et fonctionnalités
 - > 1-3
 - > 4-6
 - > 7-9 
- > Données spécifiques
 - > Dimensions
 - > Configurations
 - > Caractéristiques techniques
- > Produits associés
- > Services
 - > Services généraux
 - > BOBST Connect

Qualité et performances
supérieures

Création **d'opportunités
commerciales**

Ergonomie conviviale

> VOIR LA VIDEO

**DEMANDE DE
CONSEILS**

 Imprimez de façon
responsable

Données non contractuelles.
Illustrations non
contractuelles.
Le fabricant se réserve le
droit d'apporter des
modifications sans préavis.
© BOBST SA 2023
BUPC-NFD110-FR-0523

Des performances **optimisées**

Fidèle à sa vision d'améliorer la connectivité et la numérisation, BOBST a intégré le système de commande SPHERE à la NOVAFOLD 50 | 80 | 110. Outre ses portes de sécurité Combifolder, dont la conception a été revue, la NOVAFOLD est encore plus compacte, conviviale pour l'opérateur et prête pour le passage à un flux de travail entièrement numérisé et connecté.

IHM SPHERE



Le système de commande IHM SPHERE permet de s'assurer que les fonctionnalités actuelles et futures de > BOBST Connect seront toujours utilisées au meilleur de leur potentiel



SPHERE offre un aperçu clair et intuitif de la machine pour les réglages rapides

Portes Combifolder



Les portes Combifolder offrent une accessibilité optimale aux modules dédiés aux boîtes à 4 et 6 coins et adjacents



Les barres transversales permettent de réparer et de stocker les outils pour qu'ils soient disponibles le plus rapidement possible

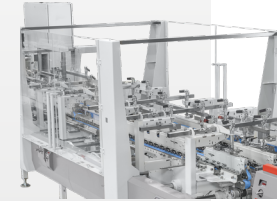

La taille réduite des équipements de sécurité réduit l'encombrement au sol à l'arrière de la machine

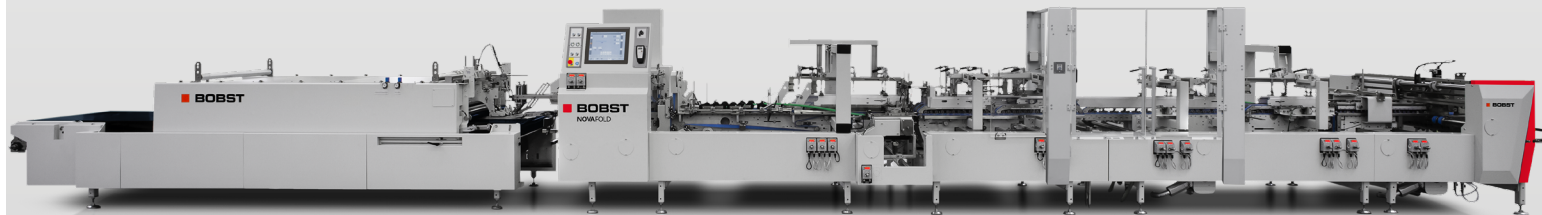

NOVAFOLD 50 | 80 | 110

- > En quelques mots
- > Marché de l'emballage
- > Avantages et fonctionnalités
 - > 1 - 3
 - > 4 - 6
 - > 7 - 9
- > Données spécifiques
 - > Dimensions
 - > Configurations
 - > Caractéristiques techniques
- > Produits associés
- > Services
 - > Services généraux
 - > BOBST Connect

 Imprimez de façon responsable

Données non contractuelles.
Illustrations non contractuelles.
Le fabricant se réserve le droit d'apporter des modifications sans préavis.
© BOBST SA 2023
BUPC-NFD110-FR-0523

Création de valeur

Les innovations BOBST
s'inspirent des besoins
des clients et des marques.

> EN SAVOIR PLUS

Emballage fonctionnel et protection

Protéger les marchandises de façon intelligente s'avère indispensable. Emballages à portions individuelles, multi-packs, refermables, transparents.

Sur mesure, création de versions, personnalisation

Les emballages doivent toucher l'ensemble des catégories de la société. Ils prennent presque n'importe quelle forme et taille, depuis des tirages très courts à réimprimer jusqu'aux longs tirages. Le tout en conservant une uniformité de couleurs optimale.

E-commerce et omnicanaux

Les multiples formats de distribution ont entraîné l'apparition de nouvelles exigences en matière d'emballages. Production à la demande, respect des délais de livraison malgré la multiplicité des conceptions, des formes et des dimensions.

Durabilité

La production d'emballages doit réduire son empreinte carbone en diminuant ses déchets sur l'ensemble de la chaîne d'approvisionnement. Supports nouveaux et plus fins. Recyclage et réutilisation s'imposent comme les nouvelles normes.

Mise sur le marché plus rapide

Un nombre croissant de produits doivent atteindre les consommateurs plus rapidement. La durée de vie des produits diminue. De la conception du produit à l'expérience du consommateur, la chaîne d'approvisionnement doit renforcer sa flexibilité.



NOVAFOLD 50 | 80 | 110

- > En quelques mots
- > Marché de l'emballage
- > Avantages et fonctionnalités
 - > 1-3
 - > 4-6
 - > 7-9
- > Données spécifiques
 - > Dimensions
 - > Configurations
 - > Caractéristiques techniques
- > Produits associés
- > Services
 - > Services généraux
 - > BOBST Connect

 Imprimez de façon responsable

Données non contractuelles.
Illustrations non contractuelles.
Le fabricant se réserve le droit d'apporter des modifications sans préavis.
© BOBST SA 2023
BUPC-NFD110-FR-0523



Alimentation très fiable

Margeur et module d'alignement

- Prend en charge la plupart des types de matériaux et de styles de boîtes pour une grande polyvalence
- Module d'alignement en option pour une précision de pliage parfaite
- Entraînement indépendant à vitesse variable permettant une large gamme de réglages de vitesse
- Configuration rapide gage d'une répétabilité aisée

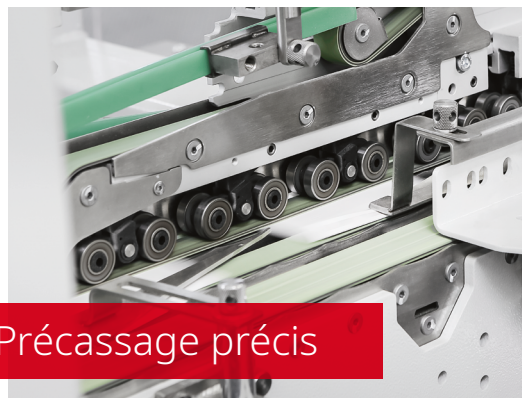

Précassage précis

Précasseur

- Précassage haute vitesse à 180° de toutes les boîtes, quel que soit le matériau
- Précasseur long assurant des pattes d'encollage parfaitement plates
- La courroie inférieure gauche extra-large évite les marquages
- Lame de réouverture à haute vitesse
- Le déplacement du transport supérieur gauche améliore la souplesse



Polyvalence et gain de temps

Module pour boîtes à fond automatique

- Traitement d'emballages à plis multiples
- Précassage de grandes boîtes et possibilité d'ajouter des périphériques supplémentaires tels qu'un module d'insertion d'étiquettes
- Les transports supérieurs télescopiques sont facilement réglables selon le format de boîte
- Pliage de patte avant

NOVAFOLD 50 | 80 | 110

- > En quelques mots
- > Marché de l'emballage
- > Avantages et fonctionnalités
 - > 1-3
 - > 4-6
 - > 7-9
- > Données spécifiques
 - > Dimensions
 - > Configurations
 - > Caractéristiques techniques
- > Produits associés
- > Services
 - > Services généraux
 - > BOBST Connect

 Imprimez de façon responsable

Données non contractuelles.
Illustrations non contractuelles.
Le fabricant se réserve le droit d'apporter des modifications sans préavis.
© BOBST SA 2023
BUPC-NFD110-FR-0523



Polyvalence et rapidité

Dispositif 4 et 6 coins

- Configuration rapide de tous les types et de la plupart des tailles de boîtes à 4 et 6 coins
- Vitesses pouvant atteindre 18 000 boîtes/h
- Cadre basculant qui s'adapte à la taille des pattes
- Guides-câbles pour panneau 45°
- La SPHERE permet la sauvegarde des réglages, le positionnement automatique et la commande à distance
- Trajectoire des crochets modulée pour hautes vitesses
- Portes de sécurité transparentes, réduisant l'encombrement à l'arrière de la machine et offrant un espace supplémentaire pour le stockage des outils



Encollage précis

Encolleur inférieur

- Disque encolleur en acier inoxydable surdimensionné pour une vitesse de production élevée
- Système de racle unique avec réglage micrométrique pour un encollage précis
- Tous les composants sont facilement amovibles pour un nettoyage rapide



Excellent contrôle

Pliage

- Plieuse minimum permettant un pliage jusqu'à 35 mm
- Possibilité de pliage à gauche, à droite ou simultané
- La mise en tension automatique des courroies assure un calage plus rapide

NOVAFOLD 50 | 80 | 110

- > En quelques mots
- > Marché de l'emballage
- > Avantages et fonctionnalités
 - > 1-3
 - > 4-6
 - > 7-9
- > Données spécifiques
 - > Dimensions
 - > Configurations
 - > Caractéristiques techniques
- > Produits associés
- > Services
 - > Services généraux
 - > BOBST Connect

 Imprimez de façon responsable

Données non contractuelles.
Illustrations non contractuelles.
Le fabricant se réserve le droit d'apporter des modifications sans préavis.
© BOBST SA 2023
BUPC-NFD110-FR-0523

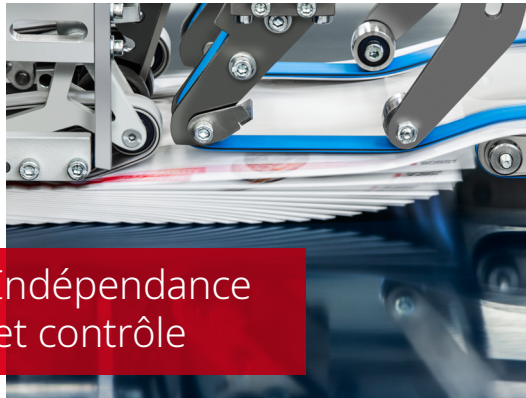

Indépendance
et contrôle

Transfert

- Le frappeur synchronisé s'adapte au délai d'arrivée des boîtes
- Les transferts réglables s'adaptent aux formes de boîtes complexes
- Le dispositif ACCUEJECT ou éjecteur rotatif (en option) éjecte les boîtes non conformes
- Permet une réception par le dessus ou par le dessous pour les boîtes à double paroi, 4 coins ou avec fenêtres



Flux constant

Réception

- Régulateur de nappe intégré pour un pas de nappe précis, une production plus rapide et une gâche réduite
- Le centrage automatique du tapis améliore la qualité des boîtes et prolonge la durée de vie des courroies
- Tapis d'entrée pour un meilleur contrôle des boîtes à bords irréguliers



IHM intelligente

SPHERE

- Contrôle toutes les fonctions de la machine
- Jusqu'à deux écrans tactiles en couleur haute définition de 15 pouces
- Un flux de travail étape par étape guide l'opérateur durant tout le processus de configuration des travaux
- Tous les paramètres s'affichent sur un seul écran pour une navigation plus fluide et intuitive
- Entièrement compatible avec la plateforme numérique BOBST Connect
- Permet d'enregistrer jusqu'à 5.000 réglages de travaux

NOVAFOLD 50 | 80 | 110

- > En quelques mots
- > Marché de l'emballage
- > Avantages et fonctionnalités
 - > 1-3
 - > 4-6
 - > 7-9
- > Données spécifiques
 - > Dimensions
 - > Configurations
 - > Caractéristiques techniques
- > Produits associés
- > Services
 - > Services généraux
 - > BOBST Connect

 Imprimez de façon responsable

Données non contractuelles.
Illustrations non contractuelles.
Le fabricant se réserve le droit d'apporter des modifications sans préavis.
© BOBST SA 2023
BUPC-NFD110-FR-0523

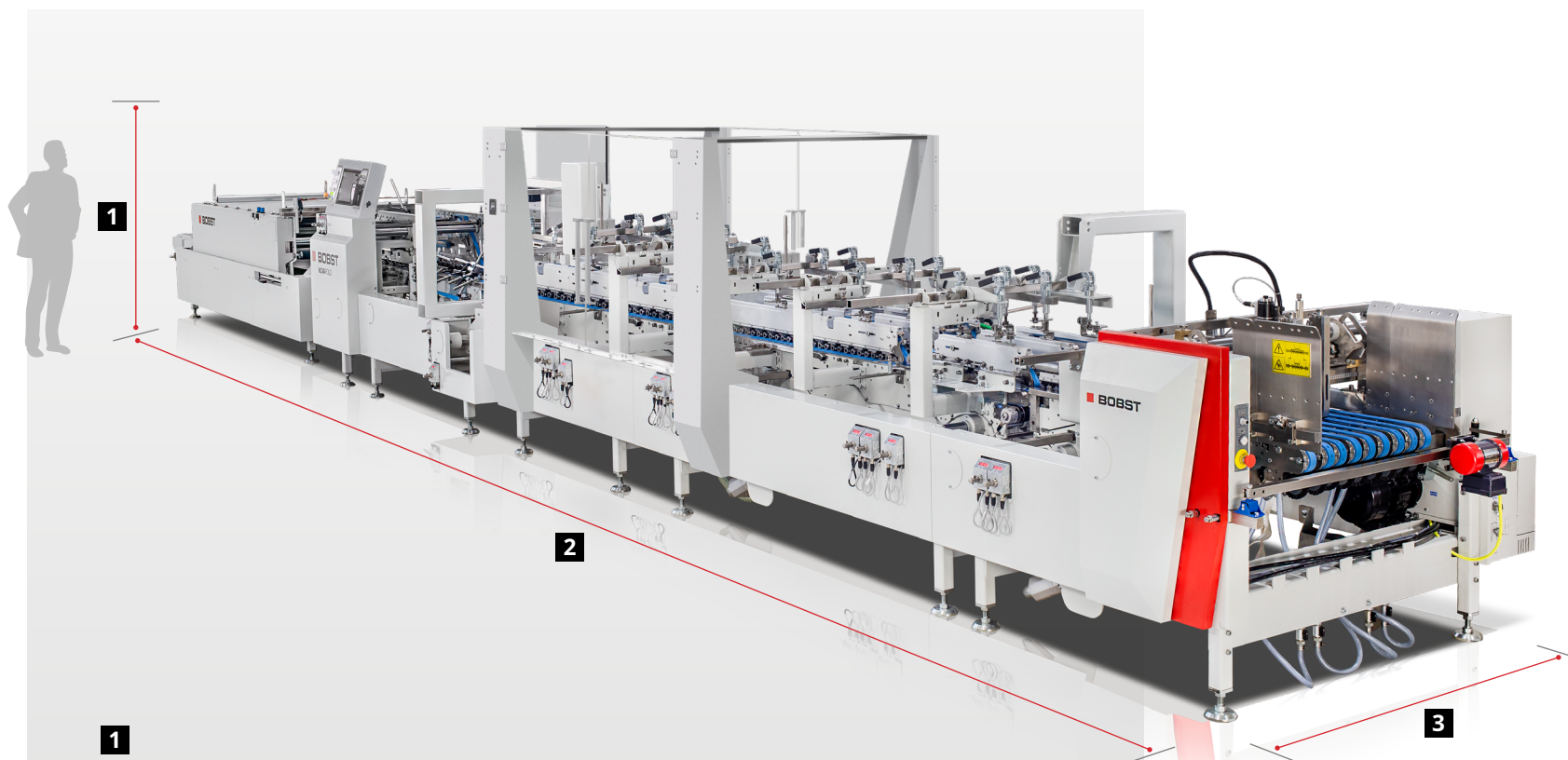

1

| | |
|------------------------|--------|
| NOVAFOLD 50 80 110 | 2.35 m |
|------------------------|--------|

2

| | | |
|------------------------|----|---------|
| NOVAFOLD 50 80 110 | A1 | 10.10 m |
| NOVAFOLD 80 110 | A2 | 11.22 m |

3

| | |
|--------------|--------|
| NOVAFOLD 50 | 1.72 m |
| NOVAFOLD 80 | 2.20 m |
| NOVAFOLD 110 | 2.32 m |

Les valeurs peuvent varier en fonction de la configuration.

NOVAFOLD 50 | 80 | 110

- > En quelques mots
- > Marché de l'emballage
- > Avantages et fonctionnalités
 - > 1-3
 - > 4-6
 - > 7-9
- > Données spécifiques
 - > Dimensions
 - > Configurations
 - > Caractéristiques techniques
- > Produits associés
- > Services
 - > Services généraux
 - > BOBST Connect

Imprimez de façon responsable

Données non contractuelles.
Illustrations non contractuelles.
Le fabricant se réserve le droit d'apporter des modifications sans préavis.
© BOBST SA 2023
BUPC-NFD110-FR-0523

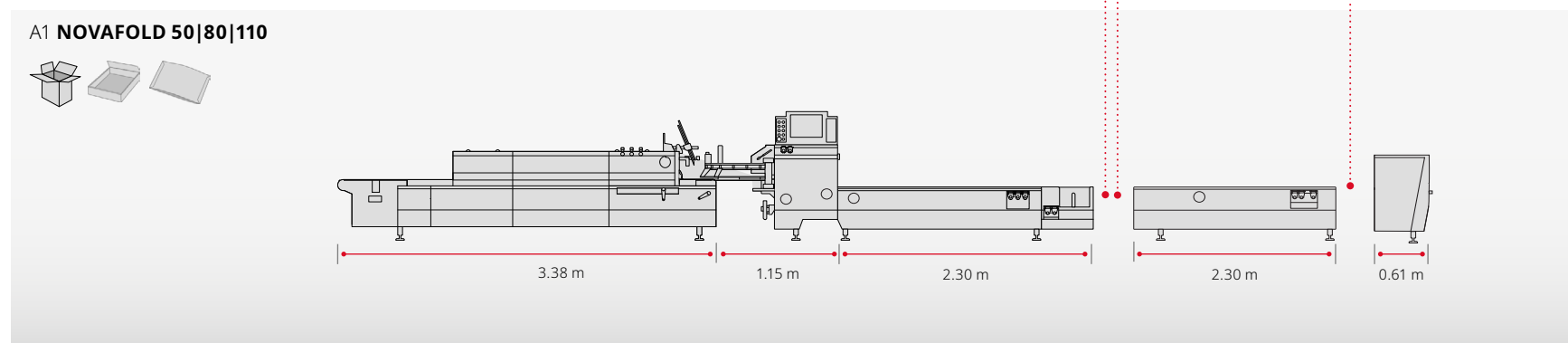
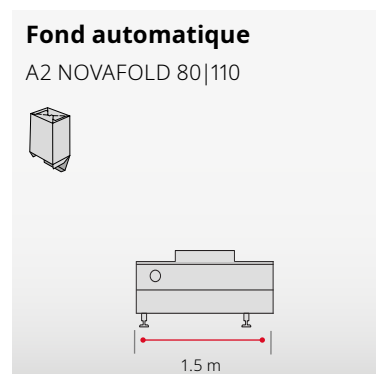
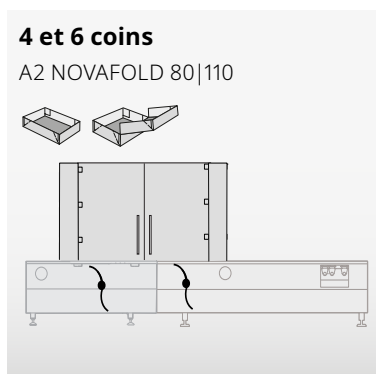

NOVAFOLD 50 | 80 | 110

- > En quelques mots
- > Marché de l'emballage
- > Avantages et fonctionnalités
 - > 1 - 3
 - > 4 - 6
 - > 7 - 9
- > Données spécifiques
 - > Dimensions
 - > Configurations
 - > Caractéristiques techniques
- > Produits associés
- > Services
 - > Services généraux
 - > BOBST Connect

Imprimez de façon responsable

Données non contractuelles.
Illustrations non contractuelles.
Le fabricant se réserve le droit d'apporter des modifications sans préavis.
© BOBST SA 2023
BUPC-NFD110-FR-0523

Toutes les configurations doivent être validées par un spécialiste technique pour vérifier la compatibilité de tout élément ajouté.

Dimensions des découpes

NOVAFOLD 50 | 80 | 110

Boîtes rectilignes (section de pliage standard)

| | Min./mm | Max./mm |
|------------------------------------|---------|-------------------|
| C | 126 | 500 800 1 100 |
| E | 60 | 800 800 800 |
| L | 60 | 235 385 535 |
| C avec plieur minimum G-001 | 76 | |
| L avec plieur minimum G-001 | 35 | |

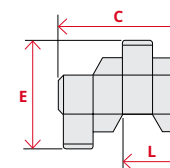

Dimensions des découpes

NOVAFOLD 50 | 80 | 110

Boîtes à fond à fermeture automatique

| | Min./mm | Max./mm |
|---|---------|-------------------|
| C | 146 | 500 800 1 100 |
| E¹ | 60 | 800 800 800 |
| E² (selon la configuration de la boîte) | 60 | 800 800 800 |
| L | 70 | 235 385 535 |

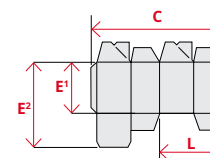

Dimensions des découpes

NOVAFOLD 80 | 110

Boîtes à 4 coins

| | Min./mm | Max./mm |
|----------|---------|-------------|
| C | 120 | 800 1 100 |
| E | 130 | 800 800 |
| H | 20 | 150 150 |

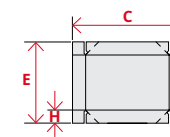

Boîtes à 6 coins

| | Min./mm | Max./mm |
|----------|---------|-------------|
| C | 250 | 800 1 100 |
| E | 130 | 800 800 |
| H | 30 | 114 150 |

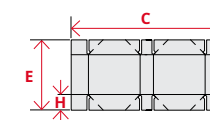

Matériaux transformés

| | |
|--------------------------------|----------------------|
| Grammage max. carton compact | 800 g/m ² |
| Carton ondulé | N-F-E |
| Épaisseur de boîte pliée, max. | 12 mm |

Entraînement

| | |
|-------------------------------|----------------|
| Marche par à-coups | 20 m/min |
| Réglage de la marche continue | 20 – 350 m/min |

NOVAFOLD 50 | 80 | 110

- > En quelques mots
- > Marché de l'emballage
- > Avantages et fonctionnalités
 - > 1-3
 - > 4-6
 - > 7-9
- > Données spécifiques
 - > Dimensions
 - > Configurations
 - > Caractéristiques techniques
- > Produits associés
- > Services
 - > Services généraux
 - > BOBST Connect

DEMANDE DE CONSEILS

Imprimez de façon responsable

Données non contractuelles.
Illustrations non contractuelles.
Le fabricant se réserve le droit d'apporter des modifications sans préavis.
© BOBST SA 2023
BUPC-NFD110-FR-0523



> **HANDYPACK GT**

Périphérique polyvalent unique, facilitant et accélérant le ramassage des boîtes avec un minimum de personnel en sortie.

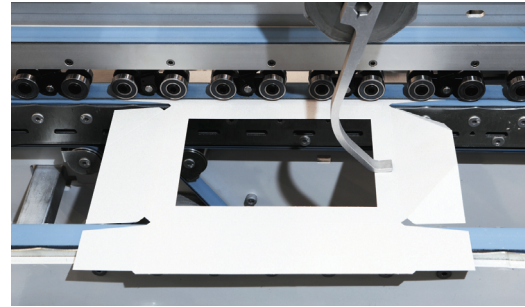

WONDERFOLD

Crochet de pliage indépendant pour le pliage des pattes arrières.

NOVAFOLD 50 | 80 | 110

- > En quelques mots
- > Marché de l'emballage
- > Avantages et fonctionnalités
 - > 1-3
 - > 4-6
 - > 7-9
- > Données spécifiques
 - > Dimensions
 - > Configurations
 - > Caractéristiques techniques
- > Produits associés
- > Services
 - > Services généraux
 - > BOBST Connect

 Imprimez de façon responsable

Données non contractuelles.
Illustrations non contractuelles.
Le fabricant se réserve le droit d'apporter des modifications sans préavis.
© BOBST SA 2023
BUPC-NFD110-FR-0523

Maintenir l'excellence

Des services experts pour tous vos équipements. Améliorez vos processus, boostez votre productivité et affirmez votre expertise grâce à l'offre de services complète de BOBST.

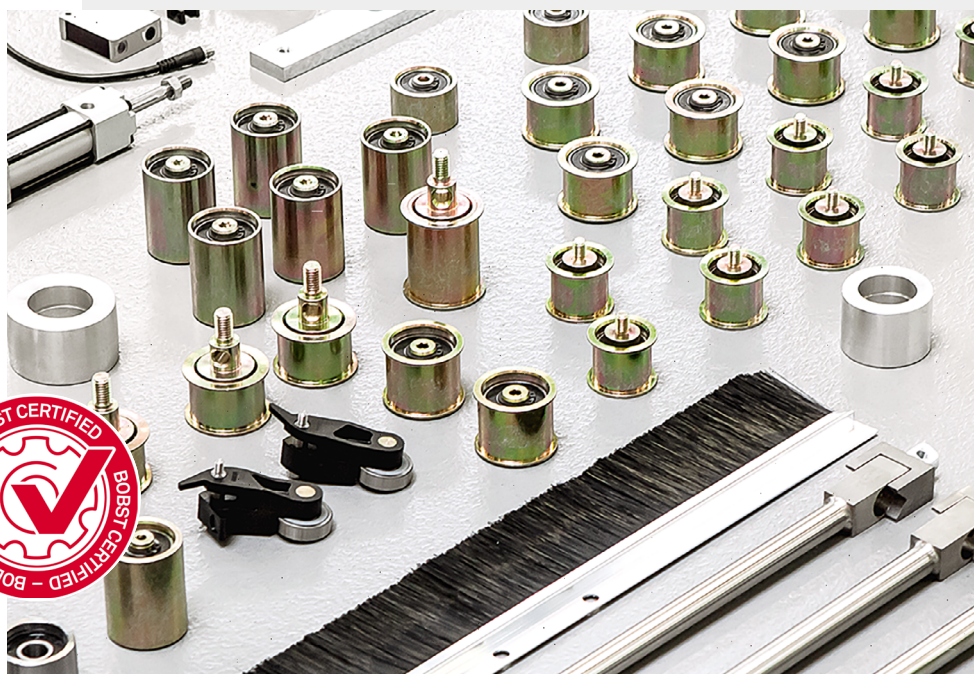

Maintenance Plus

- Interventions de maintenance planifiées par des techniciens certifiés BOBST
- Interventions préventives pour maximiser le temps productif de la machine
- Performances optimales tout au long du cycle de vie de l'équipement

> VOIR LA VIDÉO

Pièces et prestataires logistiques approuvés

- Pièces détachées et consommables d'origine certifiés par BOBST
- Assurance qualité et espacement des intervalles de maintenance
- Accessible dans le monde entier, et disponible au moment et à l'endroit où vous en avez besoin

> EN SAVOIR PLUS

Mises à niveau des machines

- Fonctionnalités additionnelles configurées pour votre machine
- Plus de fonctionnalité, de connectivité et de capacités
- Le choix idéal pour préserver votre investissement et votre avantage concurrentiel

> EN SAVOIR PLUS

NOVAFOLD 50 | 80 | 110

- > En quelques mots
- > Marché de l'emballage
- > Avantages et fonctionnalités
 - > 1-3
 - > 4-6
 - > 7-9
- > Données spécifiques
 - > Dimensions
 - > Configurations
 - > Caractéristiques techniques
- > Produits associés
- > Services
 - > Services généraux
 - > BOBST Connect

 Imprimez de façon responsable

Données non contractuelles.
Illustrations non contractuelles.
Le fabricant se réserve le droit d'apporter des modifications sans préavis.
© BOBST SA 2023
BUPC-NFD110-FR-0523

L'industrialisation à l'ère numérique : une réalité grâce à BOBST Connect

BOBST Connect est une plate-forme numérique tout-en-un, intégrée de bout en bout, qui renforce l'efficacité et accroît la productivité de vos opérations d'emballage. Elle est conçue pour vous aider à tirer le meilleur parti des données générées par votre machine, vous permettant d'améliorer l'efficacité de votre chaîne de valeur.

Vous accédez ainsi à de précieuses informations opérationnelles, mais ce n'est pas tout : BOBST Connect vous aide également à coordonner et améliorer l'ensemble de votre processus de production, du PDF au produit fini en passant par les rapports de qualité. Les données et les services numériques sont regroupés au sein d'une seule plate-forme entièrement connectée et vous pouvez visualiser les informations clés de vos machines tout en bénéficiant de l'expertise de BOBST.

Toutes ces ressources sont accessibles via BOBST Connect Essential, le premier niveau d'abonnement qui vous est offert lorsque vous achetez une nouvelle machine BOBST.



Analyse des performances

- Informations sur la production, y compris les interactions entre les différentes composantes du TRG
- Détection et correction des écarts de performance

Reporting précis

- Des données précieuses sur le TRG et les temps d'arrêt
- Mesurez avec précision la vitesse cible et les pertes de qualité
- Analyse des tendances dans le temps

Indicateur de progrès

- Met en évidence les écarts de production importants
- Permet d'intervenir rapidement

Assistance à distance

- Accès prioritaire à des techniciens spécialisés
- Assistance de nos experts par vidéo optimisée par la réalité augmentée et basée sur des données en temps réel
- Disponible 24 h/24 et 7 j/7 (en option)

Gestion des équipes

- Optimise le temps de planification
- Améliore l'efficacité globale des ressources

NOVAFOLD 50 | 80 | 110

- > En quelques mots
- > Marché de l'emballage
- > Avantages et fonctionnalités
 - > 1-3
 - > 4-6
 - > 7-9
- > Données spécifiques
 - > Dimensions
 - > Configurations
 - > Caractéristiques techniques
- > Produits associés
- > Services
 - > Services généraux
 - > BOBST Connect

🖨️ Imprimez de façon responsable

Données non contractuelles. Illustrations non contractuelles. Le fabricant se réserve le droit d'apporter des modifications sans préavis. © BOBST SA 2023 BUPC-NFD110-FR-0523

Fiabilité et performance à l'état pur

WWW.BOBST.COM/NOVAFOLD_50-80-110

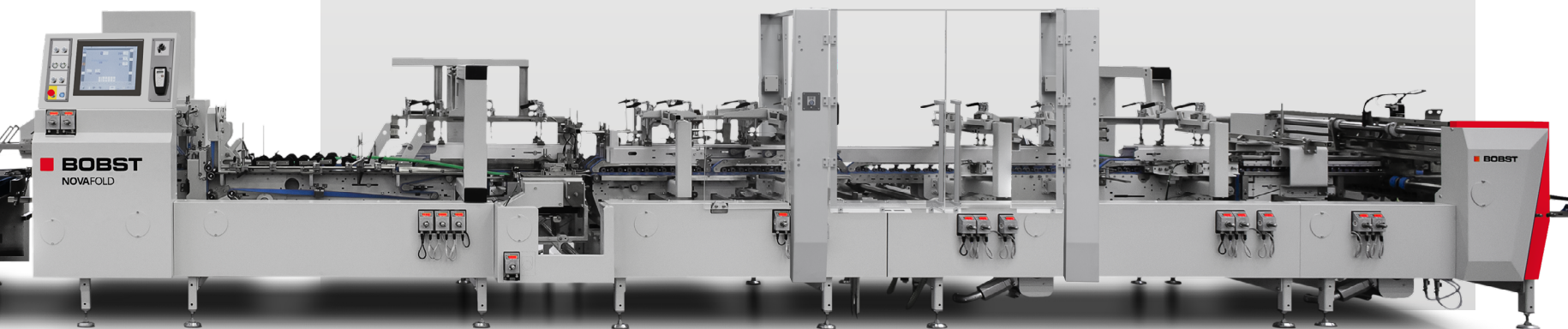

NOVAFOLD 50 | 80 | 110

- > En quelques mots
- > Marché de l'emballage
- > Avantages et fonctionnalités
 - > 1-3
 - > 4-6
 - > 7-9
- > Données spécifiques
 - > Dimensions
 - > Configurations
 - > Caractéristiques techniques
- > Produits associés
- > Services
 - > Services généraux
 - > BOBST Connect

**DEMANDE DE
CONSEILS**

 Imprimez de façon
responsable

Données non contractuelles.
Illustrations non
contractuelles.
Le fabricant se réserve le
droit d'apporter des
modifications sans préavis.
© BOBST SA 2023
BUPC-NFD110-FR-0523