

Schnelles Umrüsten Effiziente Produktion



WERKZEUGE

QUICK-LOCK-SYSTEM

Leistungs- optimierung

In der sich schnell verändernden und wettbewerbsintensiven Verpackungsindustrie benötigen Verpackungshersteller innovative Wege, um die ständig steigenden Erwartungen an Qualität, Flexibilität und Lieferung zu erfüllen. Neue Technologien bieten auch Möglichkeiten, die Produktivität zu verbessern und mehr für den Kunden bereitzustellen. BOBST Quick Lock ist ein hochmodernes Werkzeugsystem, das neue Maßstäbe in Bezug auf Geschwindigkeit und Genauigkeit setzt und damit deutliche Effizienzsteigerungen und Kosteneinsparungen bei Schneide-, Ausbrech- und Stanzarbeiten ermöglicht.

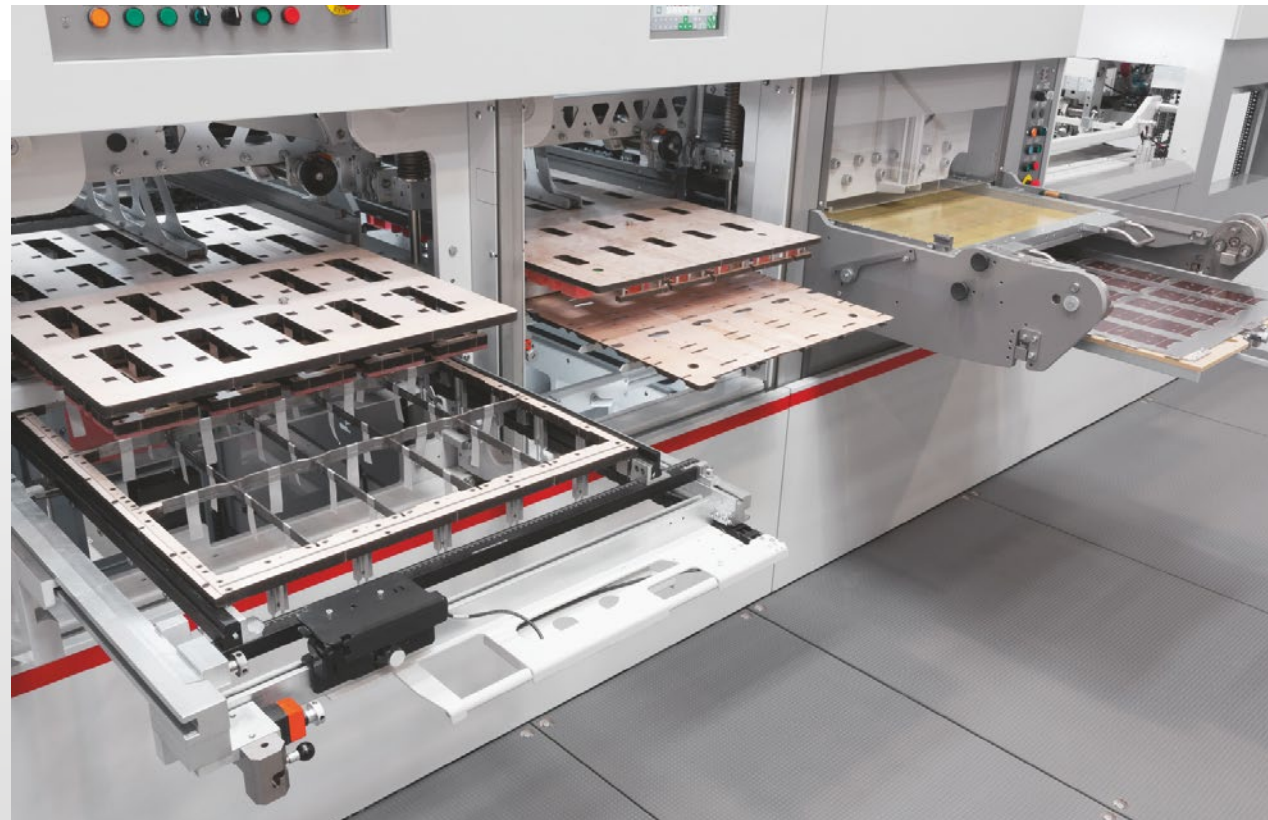

**Produktivitäts-
steigerung**



**Konstante
BOBST-Qualität**



**Kosteneffiziente
Werkzeugausrüstung**

QUICK LOCK-SYSTEME

- > Tooling matters: Vorteile der geprüften WerkzeugeÜberblick
- > Ausbrechstation
 - > Speed Lock
- > Nutzentrennstation
 - > Blank Lock
 - > Sheet Blanker
 - > Blank FixIhre
- > BOBST-Maschine
- > BOBST-Zertifizierungsprogramm für Stanzformenhersteller
- > Zusammenfassung

 Drucken Sie umweltbewusst

Alle Angaben sind unverbindlich. Abbildungen sind repräsentativ und unverbindlich. Der Hersteller behält sich das Recht vor, ohne vorherige Ankündigung Änderungen vorzunehmen.
© BOBST SA 2020
BUSV-QLS-DE-0820

Ausschöpfung der Produktivität

Sichern Sie Ihre Position mit Quick Lock

Stellen Sie sich den Herausforderungen einer gesteigerten Produktion mit Quick Lock, einem innovativen verschraubungsfreien System, das eine schnelle und präzise Positionierung aller Werkzeuge in Schließrahmen, Ausbrech- und Stanzrahmen gewährleistet.

Verpackung und Zeit

Sparen Sie Zeit bei der Vorbereitung und dem Produktwechsel mit einer sicheren und bequemen Lösung, die alle Werkzeuge in einem Rahmen ohne Verwendung von Schrauben einpasst.

Hervorragende Genauigkeit

Die überragende Rahmenstabilität eliminiert anhand des konstanten Federdrucks das Spiel auf den Anlagen und stellt sicher, dass alle Werkzeuge mit einer Toleranz von 0,1 mm positioniert sind.

Mehr zur Produktpalette

Das BOBST Quick Lock-System eignet sich für jede Verarbeitungsaufgabe. Sehen Sie sich das Sortiment an und entdecken Sie die schnellere und effizientere Lösung für Schneiden, Ausbrechen und Nutzentrennen.

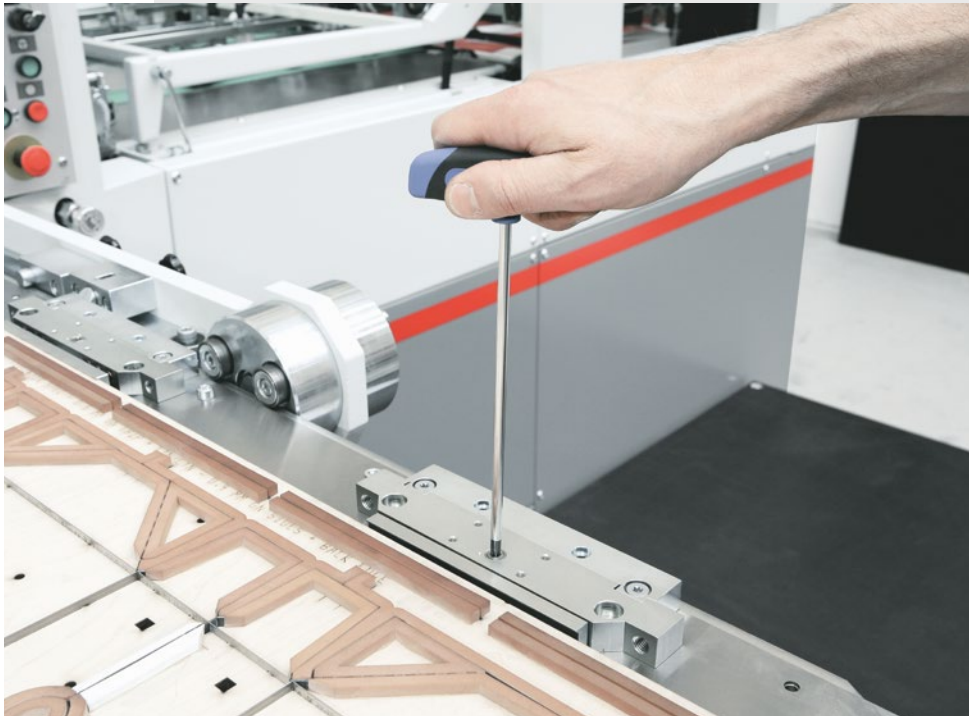

QUICK LOCK-SYSTEME

- > Tooling matters: Vorteile der geprüften Werkzeugeüberblick
- > Ausbrechstation
 - > Speed Lock
- > Nutzentrennstation
 - > Blank Lock
 - > Sheet Blanker
 - > Blank FixIhre
- > BOBST-Maschine
- > BOBST-Zertifizierungsprogramm für Stanzformenhersteller
- > Zusammenfassung

 Drucken Sie umweltbewusst

Alle Angaben sind unverbindlich. Abbildungen sind repräsentativ und unverbindlich. Der Hersteller behält sich das Recht vor, ohne vorherige Ankündigung Änderungen vorzunehmen.
© BOBST SA 2020
BUSV-QLS-DE-0820

Speed Lock

Verkürzte Produktionszeit

Kombinieren Sie Geschwindigkeit und Genauigkeit an der Ausbrechstation mit Speed Lock.

Sanftes und schnelles Laden von Ausbrechsandwiches ohne Ausrichten oder Verschrauben Profitieren Sie von reduzierten Rüstzeiten bei pass- und winkelgenauem Befestigen, da Ausbrechrahmen und Stanzwerkzeuge nicht mehr benötigt werden.

Einfache Montage

- Mit kompletter Oberkassette und unterer Einspannvorrichtung.
- Neue Feineinstellung ermöglicht seitliche Bewegung mit der oberen Ausbrechform und dem unteren Ausbrechbrett
- Einrichten durch nur eine Person.

Produktionsbeschleunigung

- Kürzere Rüstzeiten
- Einfache Registereinstellung und Bedienung

Standardisiertes System

- Kompatibilität mit den neuesten Stanzen
- Kann optional für die Verwendung mit bestehenden Rahmen abgeändert werden.

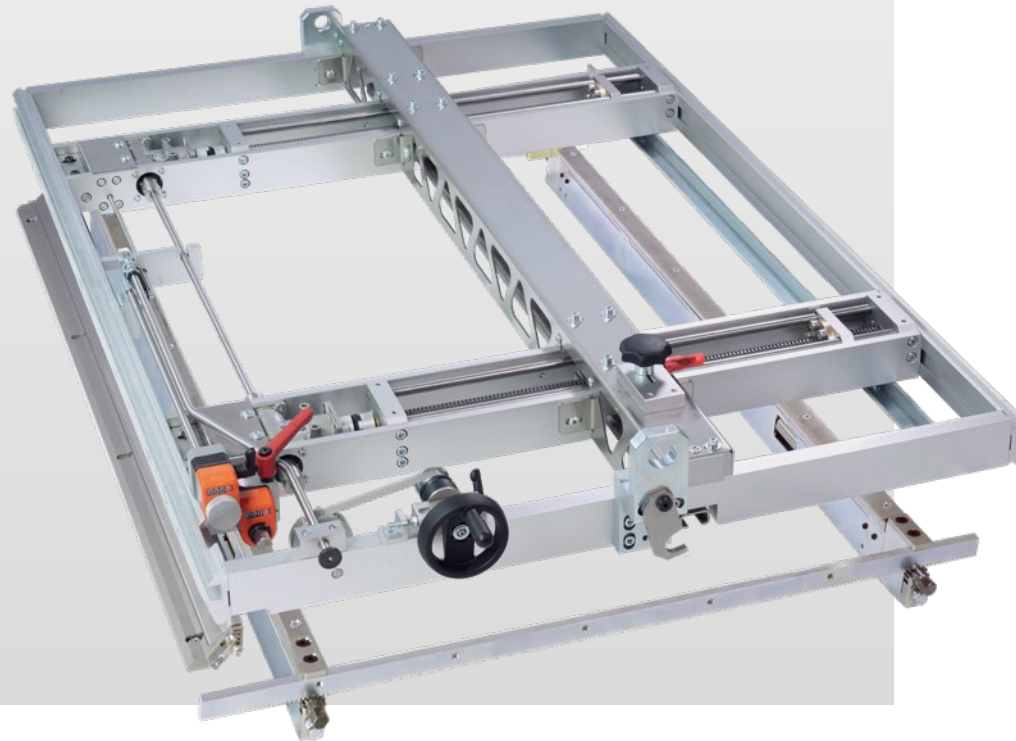

QUICK LOCK-SYSTEME

- > Tooling matters: Vorteile der geprüften Werkzeugeüberblick
- > Ausbrechstation
 - > Speed Lock
- > Nutzentrennstation
 - > Blank Lock
 - > Sheet Blanker
 - > Blank FixIhre
- > BOBST-Maschine
- > BOBST-Zertifizierungsprogramm für Stanzformenhersteller
- > Zusammenfassung

 Drucken Sie umweltbewusst

Alle Angaben sind unverbindlich. Abbildungen sind repräsentativ und unverbindlich. Der Hersteller behält sich das Recht vor, ohne vorherige Ankündigung Änderungen vorzunehmen.
© BOBST SA 2020
BUSV-QLS-DE-0820

Blank Lock

Schnelles und sicheres Einstellen und Verwenden von Stanzformen an der Nutzentrennstation.

Ein Quick Lock-System für obere Nutzentrennformen mit Verstellung auf variable Formate, erübrigt ein zeitaufwändiges Einstellen und Verschrauben der oberen Nutzentrennform.

Einfaches Einrichten

- Einrichten und Bedienen durch nur eine Person
- Schnelles Positionieren der Formen ohne Ausrichten oder Verschrauben
- Kürzere Rüstzeit

Sofortige Einstellung

- Ausgestattet mit Feineinstellungstechnologie zur einfachen Positionierung
- Hält die Kartonbereiche unter regelmäßigem Druck
- Starre und verschleißfreie Teile ermöglichen eine laufende Anpassung
- Ermöglicht eine optimale Werkzeugausrichtung

Standardisiertes System

- Geeignet für alle Kartonformate
- Erhältlich für die meisten Stanzmodelle
- Kompatibel mit den bestehenden Quick Locking-Standards

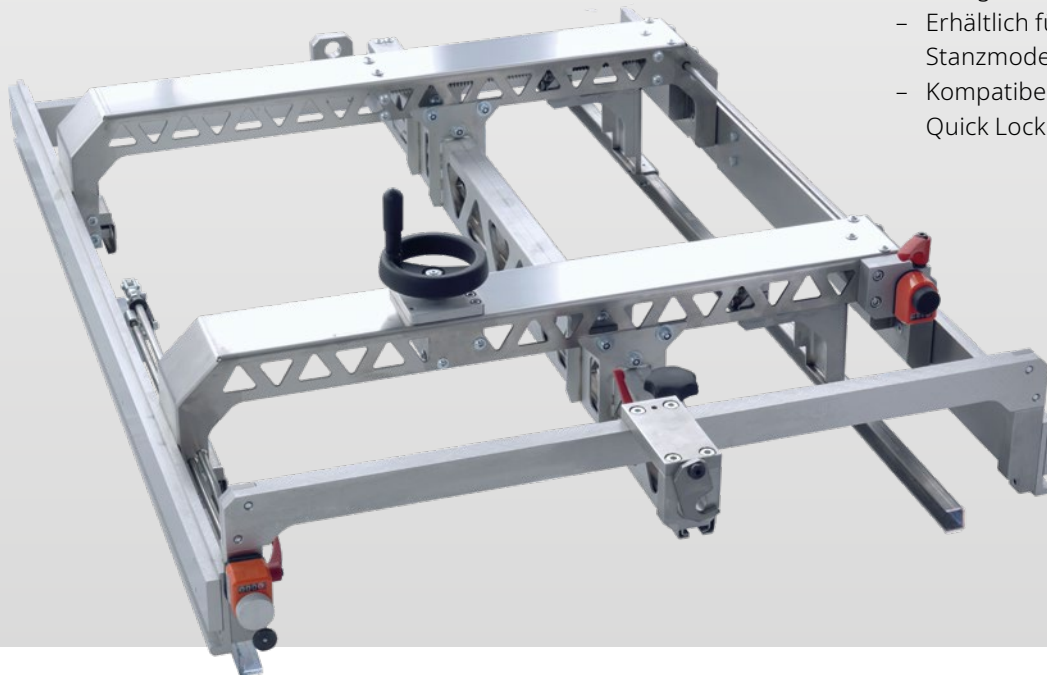

QUICK LOCK-SYSTEME

- > Tooling matters: Vorteile der geprüften Werkzeugeüberblick
- > Ausbrechstation
 - > Speed Lock
- > Nutzentrennstation
 - > Blank Lock
 - > Sheet Blanker
 - > Blank FixIhre
- > BOBST-Maschine
- > BOBST-Zertifizierungsprogramm für Stanzformenhersteller
- > Zusammenfassung

 Drucken Sie umweltbewusst

Alle Angaben sind unverbindlich. Abbildungen sind repräsentativ und unverbindlich. Der Hersteller behält sich das Recht vor, ohne vorherige Ankündigung Änderungen vorzunehmen.
© BOBST SA 2020
BUSV-QLS-DE-0820

Sheet Blanker

Die Weiterentwicklung von Nutzentrennung zu effizienter Ganzbogenablage.

Anpassungsfähig an Ihre Bedürfnisse

- Verwendung mit Flex Rack oder manuellen Non-Stop-Stangen
- Optionales Greifermodul erhältlich
- Erhältlich mit unterer Vorderrandabtrennvorrichtung

Ein Quick Lock-System für Ganzbogenablage, das einen schnellen Wechsel der Stanzwerkzeuge und eine schnelle Einstellung der Bogenformate ermöglicht.

Schnelles Einrichten

- Einfacher Aufbau ohne Verschraubung
- Installation und Konfiguration durch nur eine Person
- Schnelle, effiziente und einstellbare Auslage

Reibungslose Produktion

- Kurze Umrüstzeiten von gängigem Nutzentrennen auf Ganzbogenablage
- Greiferöffnungsmodul bildet einen geraden Stapel, so dass der nächste Prozessschritt sofort beginnen kann.
- Schneller Wechsel der Schneidwerkzeuge mit dem schraubenlosen Sheet Blanker

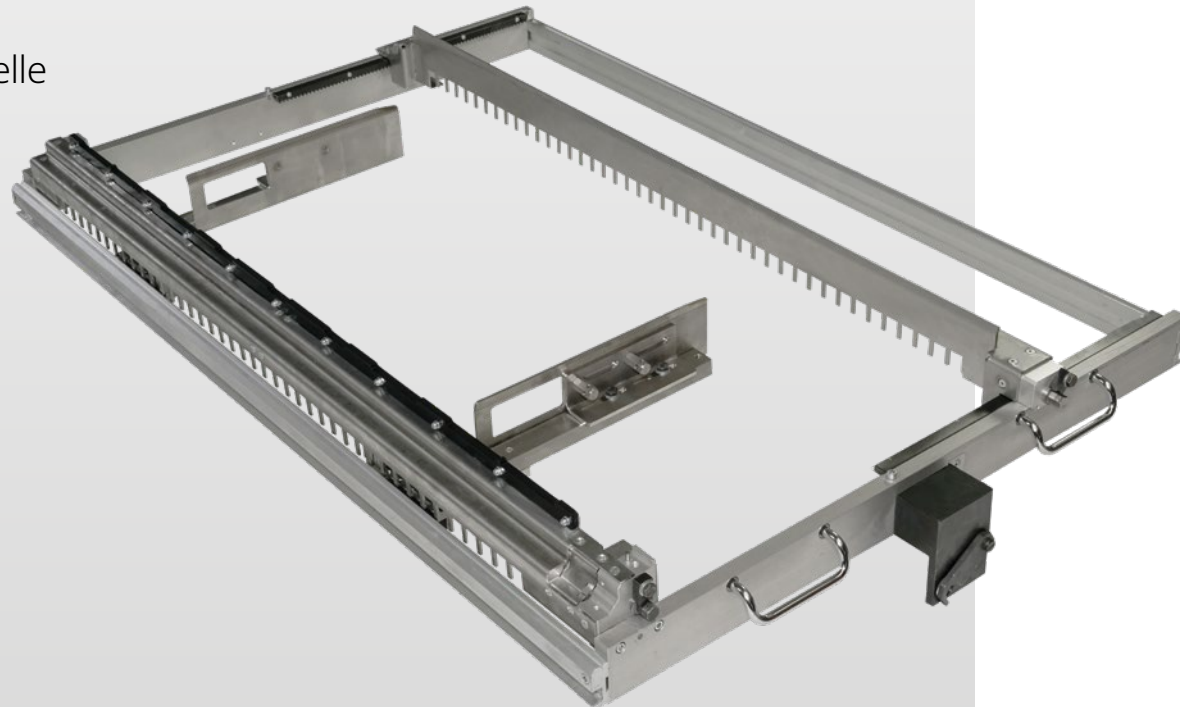

QUICK LOCK-SYSTEME

- > Tooling matters: Vorteile der geprüften WerkzeugeÜberblick
- > Ausbrechstation
 - > Speed Lock
- > Nutzentrennstation
 - > Blank Lock
 - > Sheet Blanker
 - > Blank FixIhre
- > BOBST-Maschine
- > BOBST-Zertifizierungsprogramm für Stanzformenhersteller
- > Zusammenfassung

 Drucken Sie umweltbewusst

Alle Angaben sind unverbindlich. Abbildungen sind repräsentativ und unverbindlich. Der Hersteller behält sich das Recht vor, ohne vorherige Ankündigung Änderungen vorzunehmen.
© BOBST SA 2020
BUSV-QLS-DE-0820

Blank Fix

Erstellen von maßgeschneiderten Nutzentren- und Stanzformen an der Nutzentrenstation.

Ein flexibles Werkzeugset zum Nutzentrennen und für die Ganzbogenablage, bestehend aus Grundplatte, Stanzblöcken und Multi-Pressern.

Umfassendes Werkzeugset

Das Blank Fix-System umfasst:

- Trägerplatte im max. Bogenformat mit Lochblech
- T-Nut-Mittelanhebung und Zentrierung
- Drei unterschiedliche Größen an Blank Fix-Blöcken
- Ein Set von Multi-Pressern

Zuverlässig

- Ermöglicht die Verlängerung der Lebensdauer von Werkzeugausrüstungen
- Hohe Lebensdauer zur Senkung der Wartungskosten

Einfaches Einrichten

- Einfaches Trennen von Blöcken und Multi-Pressern
- Schnelle Herstellung von maßgeschneiderten Nutzentrennformen
- Einfache Handhabung mit magnetischem System ohne Verschraubung
- Fertiges Werkzeug in wenigen Minuten
- Der vordere Abfalltrenner zur Trennung von Greiferabfall während Ganzbogenablage ist optional.

Flexible Anwendung

- Geeignet für verschiedene Bogenlayouts
- Verfügbar für Formate bis zu 1620 mm
- Nutzung als universelle obere Nutzentrennform oder für flexible Bogenablage

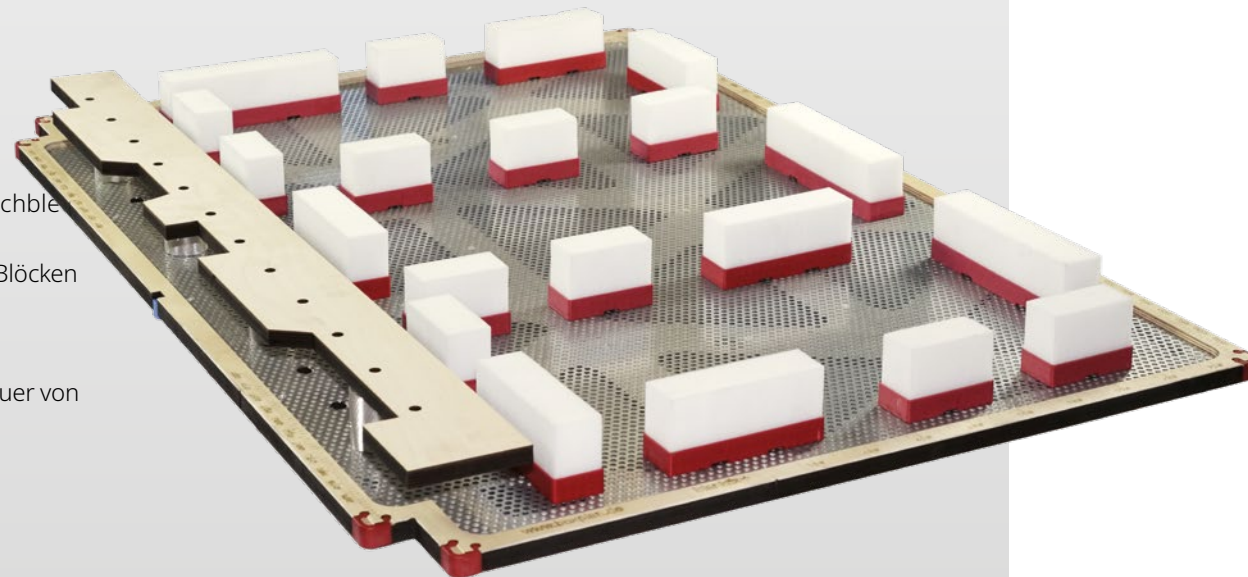

QUICK LOCK-SYSTEME

- > Tooling matters: Vorteile der geprüften Werkzeugeüberblick
- > Ausbrechstation
 - > Speed Lock
- > Nutzentrenstation
 - > Blank Lock
 - > Sheet Blanker
 - > Blank FixIhre
- > BOBST-Maschine
- > BOBST-Zertifizierungsprogramm für Stanzformenhersteller
- > Zusammenfassung

 Drucken Sie umweltbewusst

Alle Angaben sind unverbindlich. Abbildungen sind repräsentativ und unverbindlich. Der Hersteller behält sich das Recht vor, ohne vorherige Ankündigung Änderungen vorzunehmen.
© BOBST SA 2020
BUSV-QLS-DE-0820

Eine BOBST-Maschine verdient **BOBST-Werkzeug**

Prüfen Sie, welche Quick Lock-Systeme mit Ihrer BOBST-Maschine kompatibel sind.

Rüsten Sie Ihre Werkzeuge mit den höchsten BOBST Standards auf Quick Lock Systemen um. Verbinden Sie die das beste Verpackungsmaschinenzubehör mit Ihrem Stanzautomaten, und profitieren Sie von dem Wettbewerbsvorteil.

	Speed Lock 1	Speed Lock 2	Blank Lock	Sheet Blanker	Blank Fix
SP 102-E/SE	•	•			
SP 102-CE/CE II/CER/CER II	•	•	•	•	
SP 103-E/ER	•	•	•	•	
SP 104-E/ER	•	•	•	•	
SP 130-E/ER	•	•	•	•	
SP 142-E/ER	•	•	•	•	
SP 142-CE/CER	•	•	•	•	
SP 1600-E/ER	•		•	•	
SP 162-CE/CER	•		•	•	
MASTERCUT 145		•			
EXPERTCUT 145		•			
BLANK FIX FORMAT 102					•
BLANK FIX FORMAT 103					•
BLANK FIX FORMAT 104					•
BLANK FIX FORMAT 106					•
BLANK FIX FORMAT 130					•
BLANK FIX FORMAT 142					•
BLANK FIX FORMAT 145					•
BLANK FIX FORMAT 162					•

QUICK LOCK-SYSTEME

- > Tooling matters: Vorteile der geprüften WerkzeugeÜberblick
- > Ausbrechstation
 - > Speed Lock
- > Nutzentrennstation
 - > Blank Lock
 - > Sheet Blanker
 - > Blank FixIhre
- > BOBST-Maschine
- > BOBST-Zertifizierungsprogramm für Stanzformenhersteller
- > Zusammenfassung

Drucken Sie umweltbewusst

Alle Angaben sind unverbindlich. Abbildungen sind repräsentativ und unverbindlich. Der Hersteller behält sich das Recht vor, ohne vorherige Ankündigung Änderungen vorzunehmen.
© BOBST SA 2020
BUSV-QLS-DE-0820

Zuverlässiges Arbeiten

Wählen Sie einen von
BOBST-zertifizierten
Stanzformenhersteller

> MEHR ERFAHREN

Vorteile der Zertifizierung für professionelle Stanzformenhersteller.

Wir bei BOBST möchten, dass Sie volles Vertrauen in die Stanzformenhersteller, mit denen Sie zusammenarbeiten, haben. Aus diesem Grund haben wir ein fortschrittliches Zertifizierungsprogramm entwickelt, welches den Industriestandard für den Stanzformenbau maßgebend festlegt. Wir akzeptieren nur Fachleute, die über das geeignete Know-how, die Einstellung und die Ausrüstung verfügen, um die besten Stanzformen zu produzieren. So können Sie sicher sein, dass alle Fachleute mit BOBST-Akkreditierung einen strengen Prüfungsprozess durchlaufen haben, bei dem Fähigkeiten und Qualität sowie

die Einstellung zu Innovation, Automatisierung und Digitalisierung bewertet wurden.

Warum sollten Sie einen zertifizierten Stanzformenhersteller auswählen?

BOBST-Werkzeugspezialisten unterstützen kontinuierlich zertifizierte Stanzformen-Partner und streben somit die Einhaltung höchster Industriestandards an. Jeder zertifizierte Partner hat den Zugang zu Community-Plattformen für den kontinuierlichen Erfahrungsaustausch, Zugriff auf neueste Entwicklungen sowie zur Förderung der neuesten Erkenntnisse und Innovationen aus unserer Branche.

Vertrauen ist die Basis für einen BOBST-zertifizierten Stanzformenhersteller und für Ihren Erfolg. Finden Sie den zertifizierten Stanzformenhersteller in Ihrer Nähe und verlassen Sie sich jeder Zeit auf die höchste Qualität.



CERTIFIED
DIE-MAKER

 **BOBST**

QUICK LOCK-SYSTEME

- > Tooling matters: Vorteile der geprüften WerkzeugeÜberblick
- > Ausbrechstation
 - > Speed Lock
- > Nutzentrennstation
 - > Blank Lock
 - > Sheet Blanker
 - > Blank FixIhre
- > BOBST-Maschine
- > BOBST-Zertifizierungsprogramm für Stanzformenhersteller
- > Zusammenfassung

 Drucken Sie umweltbewusst

Alle Angaben sind unverbindlich. Abbildungen sind repräsentativ und unverbindlich. Der Hersteller behält sich das Recht vor, ohne vorherige Ankündigung Änderungen vorzunehmen.
© BOBST SA 2020
BUSV-QLS-DE-0820

Garantierter Erfolg

Steigern Sie die Produktivität beim Stanzen-, Ausbrechen- und Nutzentrennen mit präzisen und sicheren Quick Lock-Systemen ohne Verschraubung.

> MEHR ERFAHREN



Quick Lock bietet schnelle, präzise und sichere Einspannsysteme ohne Verschraubung für Stanz-, Ausbrech- und Nutzentrennwerkzeuge.

BOBST Quick Lock ist sofort nachrüstbar. Damit ersetzen Sie die konventionellen Abläufe und erhalten die Möglichkeit, Werkzeuge nur in einem Rahmen einzustellen, zu sichern und auszuwechseln. Dieses System ist schneller, effizienter und genauer. Um die Ausfallzeiten zu reduzieren und Produktivität zu steigern, wenden Sie sich jederzeit an Ihren BOBST-Vertreter. Er informiert Sie umfangreich über die Integration eines Quick Lock Systems in Ihrem Verarbeitungsprozess.

QUICK LOCK-SYSTEME

- > Tooling matters: Vorteile der geprüften WerkzeugeÜberblick
- > Ausbrechstation
 - > Speed Lock
- > Nutzentrennstation
 - > Blank Lock
 - > Sheet Blanker
 - > Blank FixIhre
- > BOBST-Maschine
- > BOBST-Zertifizierungsprogramm für Stanzformenhersteller
- > Zusammenfassung

 Drucken Sie umweltbewusst

Alle Angaben sind unverbindlich. Abbildungen sind repräsentativ und unverbindlich. Der Hersteller behält sich das Recht vor, ohne vorherige Ankündigung Änderungen vorzunehmen.
© BOBST SA 2020
BUSV-QLS-DE-0820